

الجمهورية التونسية
وزارة التربية والتكوين

رياضيات

السنة الأولى من التعليم الاساسي

تأليف

الحبيب فرحات

توفيق السانكلي

فتحية عمّار اللّمْسي

المركز الوطني البيداغوجي

المقدمة

مرحباً بك مع كتاب الرياضيات للسنة الأولى من التعليم الأساسي. هذا كتابك لهذه السنة الدراسية فنتمنى أن تجد فيه ما يشدك إليه ويرغبك في مادته ويجد فيك حسن الاستعمال ولطف المعاشرة. في بداية كتابك جدول لبرنامج الرياضيات به خمس فترات. ميزنا لك فيها كل نشاط رياضي بلون على النحو التالي.

- الأخضر : أتدرب على حل وضعيات مشكل.
- الأصفر : أتدرب على الحساب الذهني.
- الأحمر : أتصرف في المجموعات ومكوناتها
- الأحمر : أوظف العمليات على الأعداد.
- الأزرق : أتصرف في وحدات القيس.
- البرتقالي : أتصرف في الأشكال الهندسية.
- البنفسجي : أوظف مكتسباتي وأقيمها.
- الوردي : أتسلى.

كما ميزنا لك نمط كل نشاط داخل الكتاب برمز على النحو التالي.

 أنا أمام وضعيات بحث واستكشاف.

 أنا أمام وضعيات مساعدة.

 أنا أمام تمارين تطبيقية.

 أنا أمام مسائل رياضية أوظف فيها مكتسباتي

هذا وإن اجتهادك في الرياضيات ينمي فيك دقة الملاحظة وتنظيم العمل وحب التعاون مع الغير وإبداء الرأي والثقة في النفس.

نتمنى لك التميز في الرياضيات والنجاح من سنة إلى أخرى.

المؤلفون

1

أَحَدٌ مَوْقِعًا بِاسْتِعْمَالِ أَمَامَ وَرَاءَ

ابْحَثْ

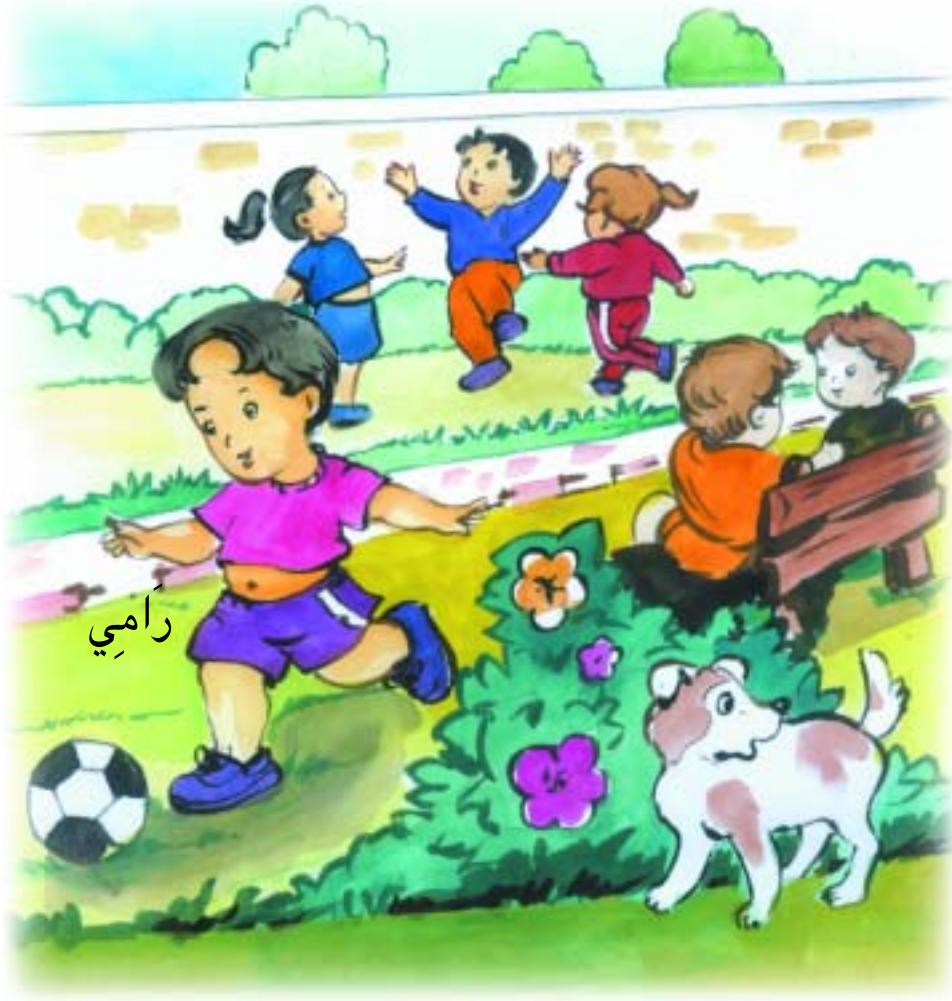

رَامِي

أَلْوَنُ الإِجَابَةِ الصَّحِيحَةَ

سَاحَةُ الْمَدْرَسَةِ

حَدِيقَةُ الْمَنْزَلِ

حَدِيقَةُ عُمُومِيَّةٍ

- الأَطْفَالُ يَلْعَبُونَ فِي

رَامِي.

وَرَاءَ

أَمَامَ

- الْكُرَّةُ



خَمْسَةٌ

1

أَحَدٌ مَوْقِعًا بِاسْتِعْمَالِ أَمَامٍ وَرَاءَ



2 مُنِيرٌ وَرِضَا يَجْرِيَانِ وَرَاءَ الْفَرَاشَاتِ
أَرْسُمُ فَرَاشَاتٍ أَمَامَهُمَا.

أَتَدْرِبُ



1 وَجَدَ رَامِي عَصْفُورًا صَغِيرًا.
أَشْطَبُ الْخَطَأَ :
الْعَصْفُورُ أَمَامَ وَرَاءَ رَامِي.



4 أُلْصِقُ صُورَةَ أَرْنَبٍ وَرَاءَ رِضَا.



3 أُلَوِّنُ الْفَرُخَ الَّذِي يَقِفُ
وَرَاءَ الدِّيكِ وَالِدَجَاجَةِ.



أَلْوَنُ الْحَيَوَانَاتِ الْمَوْجُودَةِ وَرَاءَ رَامِي.



أَبْحَثُ :

الْأَطْفَالُ يَلْعَبُونَ فِي حَدِيقَةِ الْمَنْزِلِ.

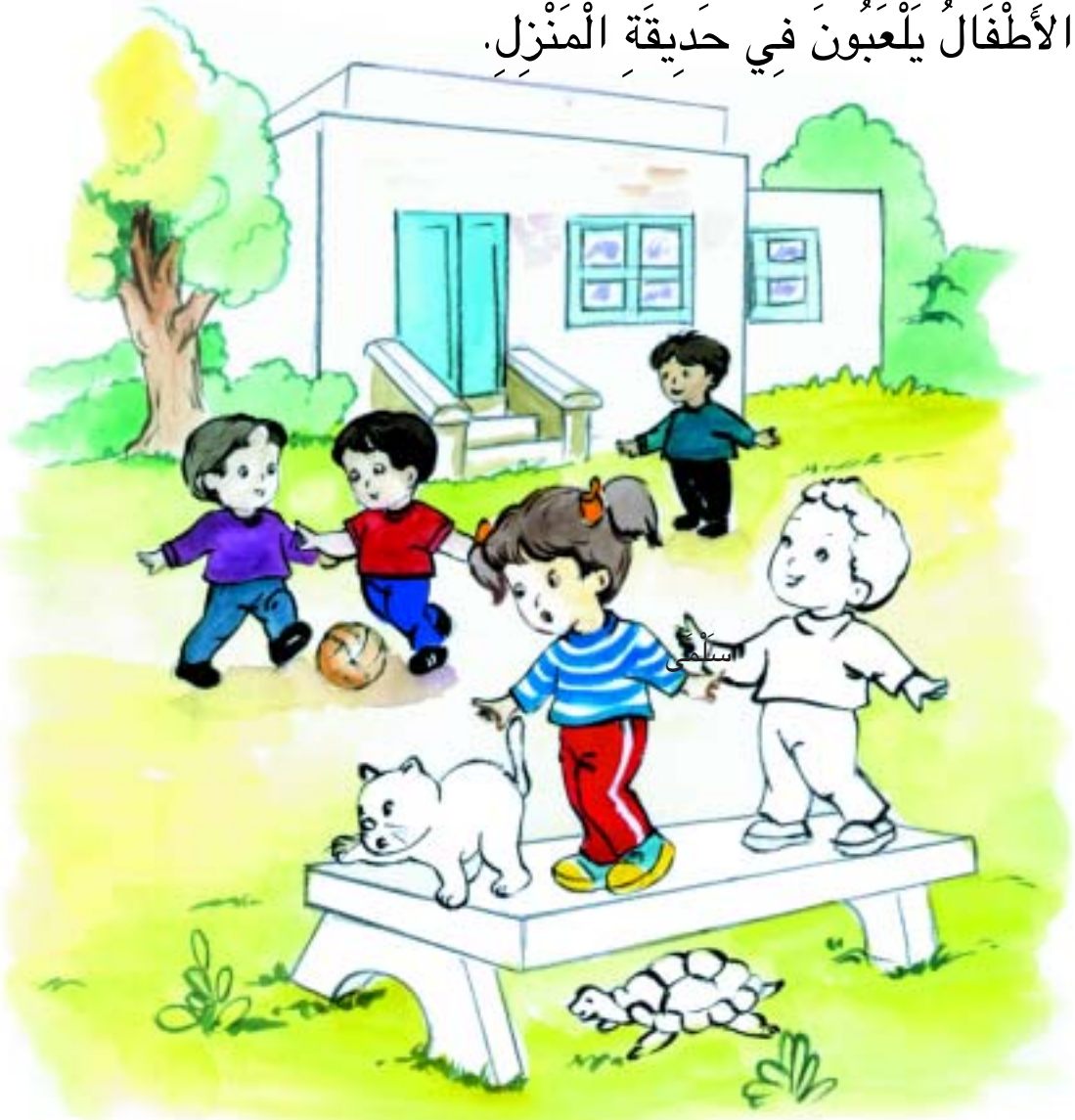

أَلْوَنُ الْكَلِمَةِ الْمَصْحِيحَةَ

- سَلَمَى وَرَامِي وَالْقِطَّةُ أَمَامَ وَرَاءَ فَوْقَ تَحْتَ الْمَقْعَدِ.

- السُّلْحَفَاءُ أَمَامَ وَرَاءَ فَوْقَ تَحْتَ الْمَقْعَدِ .

أَتَدْرَبُ



1 أَلَوْنُ النُّفَاخَةِ الْمَوْجُودَةِ تَحْتَ
الْمَقْعَدِ بِالْأَزْرَقِ.
أَرَسَمُ نُفَاخَةً فَوْقَ الشَّجَرَةِ.

2 أَشْطَبُ الْخَطَأَ



الدَّيْكَ فَوْقَ تَحْتَ الشَّجَرَةِ.
التَّعْلَبُ فَوْقَ تَحْتَ الشَّجَرَةِ.

2

أَحَدٌ مَوْقِعًا بِاسْتِعْمَالِ فَوْقَ تَحْتَ

3 أَرَبُّطُ بِحَطِّ



الشَّجَرَةَ.

فَوْقَ

تَحْتَ

رَامِي يَسْتَرِيحُ

الزَّهْرَةَ

فَوْقَ

تَحْتَ

حَطَّتِ النَّحْلَةُ

أَوْظَفُ



أَلْحِظْ وَأَكْمِلْ رَسْمَ النَّاقِصِ حَسَبَ الْجَدْوَلِ التَّالِيِ :

(مَوْقِعُ الْمَرْهَرِيَّةِ وَالسَّاعَةِ وَالنَّبْتَةِ مِنَ التَّلْفَازِ).

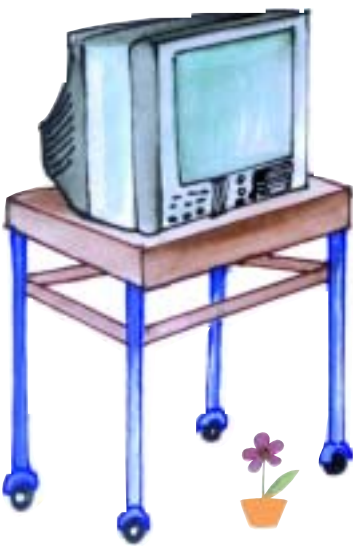

تَحْتَ	فَوْقَ	
X		
	X	
	X	

عَشْرَةٌ





أَكْمَلُ ب : الْيُمْنَى أَوْ الْيُسْرَى : قَذَفَ رَامِي الْكُرَّةِ بَرِّجَهُ
 أَلَوْنُ كُلِّ كُرَّةٍ مَحْمُولَةٌ بِالْيَمْنَى
 أَرَسَمُ كُرَّةً أَمَامَ رِجْلِ رَامِي الْيُسْرَى.

أَتَدْرَبُ



أَشْطَبُ الْخَطَأَ :

1

تَقِفُ مِنْى عَلَى يَمِينِ رَامِي.

عَلَى يَسَارِ

يُمْسِكُ رَامِي :

رِجْلَهُ الْيُمْنَى بِيَدِهِ الْيُمْنَى.

رِجْلَهُ الْيُمْنَى بِيَدِهِ الْيُسْرَى.



أَكْتَبُ «الْيُمْنَى» أَوْ «الْيُسْرَى» مَكَانَ النَّقْاطِ.

2

فَازَ فَرِيقُ رَامِي بِالْكَأْسِ.

يَرْفَعُ اللَّاعِبُ الْكَأْسَ بِيَدِهِ.....

أَلَوْنُ الرَّجْلِ الْيُسْرَى لِكُلِّ لَاعِبٍ.

3



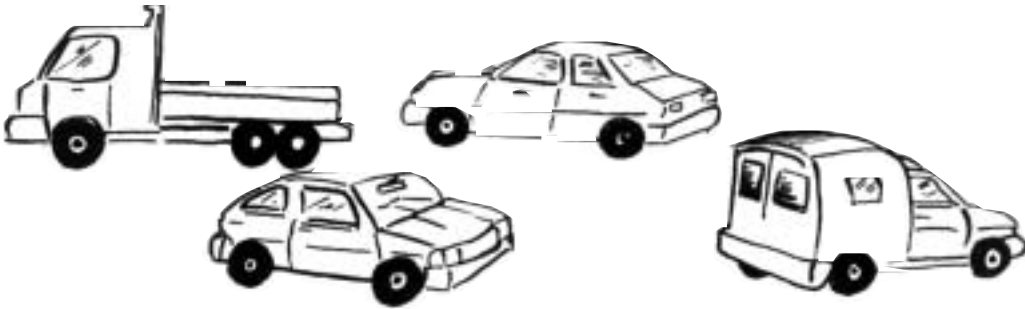

بَعْدَ الْمُبَارَاةِ تَفَرَّجَ الْأَطْفَالُ عَلَى صُورِ مُتَحَرِّكَةٍ

4

أَلْوَنُ مَنْ يَتَّجُهُ نَحْوَ يَمِينِي بِالْأَصْفَرِ وَمَنْ يَتَّجُهُ نَحْوَ يَسَارِي بِالْأَحْمَرِ.



حَدَّثَ رَامِي الْجَمِيعَ عَنِ الْمُقَابَلَةِ وَعَنْ فَوْزِ فَرِيقِهِ بِالْكَاسِ.
 أَضْعُ الْعَلَامَةَ (X) تَحْتَ صُورَةٍ مِنْ يَجْلِسُ عَلَى يَمِينِ مَنْى وَأُحِيطُ
 بِخَطِّ مَنْ يَجْلِسُ عَلَى يَسَارِهَا.
 أَشْطَبُ الْخَطَأَ : يَجْلِسُ رَامِي بَجَانِبِ وَرَاءَ أُمَّه.
 أَلْوَنُ مَا يُوجَدُ فَوْقَ الطَّاوِلَةِ بِالْأَحْمَرِ.



أَضَعُ الْعَلَامَةَ (X) تَحْتَ صُورَةِ الْحَيَوَانَ الْمَوْجُودِ تَحْتَ الْمَقْعَدِ.
 أَجِيبُ بِنَعَمْ أَوْ بِ لَا:
 فَوْقَ الشَّجَرَةِ عَصْفُورٌ (.....)
 أَشْطَبُ الْخَطَأَ :

يَضَعُ رَامِي يَدَهُ الْيُمْنَى يَدَهُ الْيُسْرَى عَلَى الْمَقْعَدِ.
 أَلَوْنُ مَا يُوجَدُ عَلَى يَسَارِ سَلْمَى بِالْأَصْفَرِ.
 أَرَسَمُ زَهْرَةً عَلَى يَمِينِ رَامِي.
 أَكْتُبُ " رَامِي وَ " سَلْمَى " تَحْتَ صُورَةِ كُلِّ مِنْهُمَا.

أَتَسَلَّى

أَلْوَنُ بِالْأَحْمَرِ الْيَدَ الْيُمْنَى وَبِالْأَزْرَقِ الْيَدَ الْيُسْرَى.

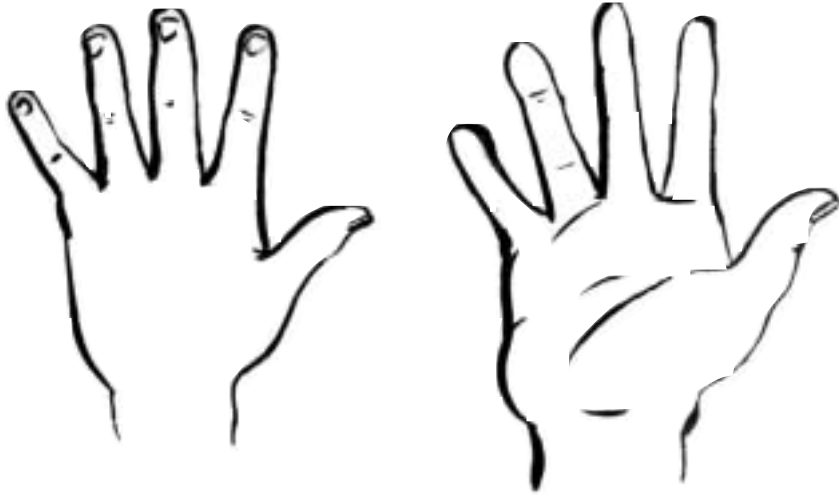

أَيْنَ يَضَعُ رَامِي هَذَا الْقُفَّازَ ؟
فِي الْيَدِ الْيُمْنَى أَمْ الْيَدِ الْيُسْرَى ؟

.....



أَبْحَثُ



أَشْطَبُ الْخَطَأَ :

دَاخِلِ الْبِرْكَةِ :

- وَزَةٌ

- بَطَّاتٌ

- فِرَاحٌ بِنِيَّةٍ فَقَطُ

أَضَعُ عَلَامَةً عَلَى :

فِرْخٍ مَوْجُودٍ خَارِجِ الْبِرْكَةِ

دَجَاجَةٍ مَوْجُودَةٍ خَارِجِ الْبِرْكَةِ

وَزَّةٍ مَوْجُودَةٍ دَاخِلِ الْبِرْكَةِ





2

وَبَعْدَ مُحَاوَلَاتِ اصْطَادِ أَحْمَدُ
سَمَكَةً كَبِيرَةً وَأُخْرَى صَغِيرَةً
أَلْوَنُ السَّمَكَةِ الْكَبِيرَةِ الْمَوْجُودَةِ
دَاخِلَ الْبُوقَالِ.



أَتَدْرِبُ



1

أَرَادَ أَحْمَدُ أَنْ يَصْطَادَ سَمَكَةً لَكِنَّهُ
اصْطَادَ ضِفْدَعًا فَقَرَّرَ ارْجَاعَهُ إِلَى
مَاءِ الْبَرِكَةِ. أَشْطَبُ الْخَطَأَ
الضَّفْدَعُ دَاخِلَ خَارِجَ الشَّبَكَةِ.



3 حَاوَلَ الْقِطُّ أَنْ يَأْكُلَ السَّمَكَةَ : وَلَكِنَّهُ سَقَطَ فِي الْحَوْضِ.

اَكْتُبْ دَاخِلَ أَوْ خَارِجَ :

كَانَ الْقِطُّ الْحَوْضِ وَالسَّمَكَةُ الْحَوْضِ.

فَصَارَ الْقِطُّ الْحَوْضِ وَالسَّمَكَةُ الْحَوْضِ.



4 أَلَوْنُ الطُّيُورِ الْمَوْجُودَةِ دَاخِلَ أَقْفَاصِهَا.
أَضَعُ الْعَلَامَةَ (X) تَحْتَ صُورَةِ الطَّائِرِ
الْمَوْجُودِ خَارِجَ قَفْصِهِ
ثُمَّ أَرْبِطُهُ بِسَهْمٍ بِالْقَفْصِ الْفَارِغِ.



أَوْظَّفُ 

أَلَوْنُ
مَا يُوْجَدُ مِنْ أَشْيَاءٍ وَرَاءَ أَحْمَدَ
وَمَنْ يَقِفُ أَمَامَهُ مُبَاشِرَةً.
بِأَلْوَانٍ مُخْتَلِفَةٍ.
أَشْطَبُ الْخَطَأِ :

الْيُسْرَى تَفَاحَةٌ

بِيَدِ أَحْمَدَ الْيُمْنَى

أَضَعُ الْعَلَامَةَ (X) فَوْقَ مَا يُوْجَدُ عَلَى الطَّاوِلَةِ وَأَرْسُمُ قَلَمًا تَحْتَهَا.
أَكْتُبُ فِي الْفَرَاغِ دَاخِلَ أَوْ خَارِجَ : السَّمَكَةُ الْبُوقَالِ.



أَتَأَمَّلُ الْمَشْهَدَ.

وَأَضَعُ (X) تَحْتَ الْوَلَدِ الْمَوْجُودِ عَلَى يَسَارِ الشَّيْخِ.

أَحِيطُ بِخَطِّ الْقِطْعِ النَّقْدِيَّةِ.

أَحِيطُ بِالذُّكُورِ بِخَطِّ.

أَتَعْرِفُ الْخُطُوطَ الْمَغْلَقَةَ
وَالْخُطُوطَ الْمَفْتُوحَةَ وَأَتَصَرَّفُ فِيهَا

أَتَدْرَبُ : هَذَا جُزْءٌ مِنَ الْمَشْهَدِ السَّابِقِ :



1 أُلَوِّنُ بِالْأَحْمَرِ ثَلَاثَةَ خُطُوطٍ مَفْتُوحَةٍ وَبِالْأَصْفَرِ ثَلَاثَةَ خُطُوطٍ مَغْلَقَةٍ.



2 أَحِيطُ الْقِطْعَ النَّقْدِيَّةِ الصَّفْرَاءَ بِخَطِّ مَغْلَقٍ.

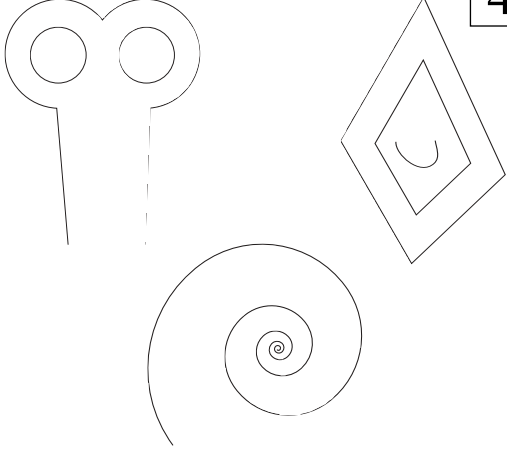

4

أَلْوَنُ بِالْأَحْمَرِ الْخُطُوطَ الْمَفْتُوحَةَ
وَبِالْأَخْضَرِ الْخُطُوطَ الْمَغْلَقَةَ.

3 أَضَعُ دَاخِلَ خَطِّ مَغْلَقٍ مَجْمُوعَةً
الْحَيَوَانَاتِ حَسَبِ خَاصِيَةٍ أَخْتَارُهَا.



أَوْظَّفُ : أَضَعُ عِلَامَةَ (X) فِي الْخَانَةِ الْمُنَاسِبَةِ.



خَارِجَ الْخَطِّ الْمَغْلَقِ	دَاخِلَ الْخَطِّ الْمَغْلَقِ	
		الْحَلِيبُ وَمَشْتَقَاتُهُ
		الْخُضْرُ
		قَارُورَةُ الْعَسَلِ





أَرْسَمُ خُطُوطًا مَغْلَقَةً أُزِينُ بِهَا سِرْوَالَ رَامِي وَخُطُوطًا مَفْتُوحَةً
أُزِينُ بِهَا طُرْبُوشَهُ

أَشْطَبُ الْخَطَأَ : الْعُصْفُورَ دَاخِلَ خَارِجَ الْقَفْصِ.

أَلَوْنٌ مَا يُوْجَدُ وَّرَاءَ رَامِي وَوَّرَاءَ سَلْمَى وَأَرْسَمُ عَشْبًا أَمَامَ الْبَقْرَتَيْنِ.



الرَّجُلُ	الْوَلَدُ	الْبِنْتُ
فَوْقَ	تَحْتَ	بِجَانِبِ
الْحِصَانِ	الْحِمَارِ	الْجَمَلِ

أَقْصُ وَأَرْكَبُ ثُمَّ أَلَوْنُ
 أَلَوْنُ الْكَلِمَاتِ الَّتِي تُكُونُ جُمْلَةً تُعْبِرُ
 عَنِ الْمَشْهَدِ.



الْيَوْمُ عِيدُ مِيلَادِ فِرَاسٍ .



أَلْوَنُ الصُّحُونِ الْمَوْجُودَةَ فَوْقَ الطَّاوَلَةِ .

أَلْوَنُ بِالْأَصْفَرِ النُّفَاحَاتِ الْمَوْجُودَةَ تَحْتَ الطَّاوَلَةِ وَبِالْأَحْمَرِ النُّفَاحَاتِ

الْمَوْجُودَةَ فَوْقَ رَأْسِ رِيمِ .

أَحِيطُ بِخَطِّ مَجْمُوعَةِ الْقَوَارِيرِ .

أَتَدْرَبُ :



أَطْفَاءَ فِرَاسٍ كُلِّ الشَّمَعَاتِ الْمَوْجُودَةِ فَوْقَ الْفَطِيرَةِ.

الْوَنَاهَا

1



تَرَى كَمْ عُمُرٍ فِرَاسٍ
إِذَا عَلِمْتَ أَنَّ كُلَّ شَمْعَةٍ
تَرْمِزُ إِلَى سَنَةٍ مِنْ عُمُرِهِ؟

2



هَذِهِ مَجْمُوعَةُ الْهَدَايَا الَّتِي
تَسَلِّمُهَا فِرَاسٌ
مِنْ أَصْدِقَائِهِ بِمُنَاسَبَةِ
احْتِفَالِهِ بِعِيدِ مِيلَادِهِ.
الْوَنُ اللَّعْبِ الَّتِي أَحَبُّ
أَنَّ أَلْعَبَ بِهَا.



رِيمُ فِرَاسُ

أَلَوْنٌ مَجْمُوعَةٌ النُّفَاحَاتِ الصَّغِيرَةِ بِالْأَحْمَرِ .

أَلَوْنٌ مَجْمُوعَةٌ قِطْعِ الْحَلْوَى بِالْأَخْضَرِ .

أَحِيطُ بِخَطِّ مَغْلَقِ مَجْمُوعَةِ النُّفَاحَاتِ الْكَبِيرَةِ

أَحِيطُ بِخَطِّ مَغْلَقِ مَجْمُوعَةِ الْأَطْفَالِ الَّذِينَ يَلْبَسُونَ طَرَائِشَ .

أَكْمَلُ ب : عَلَى يَمِينِ أَوْ عَلَى يَسَارِ أَوْ الْيَمْنَى أَوْ الْيُسْرَى :

تُوجَدُ رِيمُ فِرَاسٌ وَتَحْمِلُ نَجْمَةً بِيَدِهَا

أَبْحَثُ



الْعَائِلَةُ تُفَطِّرُ

أَضَعُ الْعَلَامَةَ (X) عَلَى صُورَةٍ مَنْ يَجْلِسُ عَلَى يَسَارِ الْأَبِّ.
 أَحِيطُ عَنَّا صِرَ مَجْمُوعَةَ الْأَطْفَالِ بِخَطِّ مُغْلَقٍ.
 أَحِيطُ عَنَّا صِرَ مَجْمُوعَةَ الْكُؤُوسِ.

أَتَدْرِبُ



1 أَلَوْنُ عَنَّا صِرَ مَجْمُوعَةَ الْأَوَانِي
الْمَوْجُودَةَ فَوْقَ مَائِدَةِ الطَّعَامِ
(انظُرُ الْمَشْهَدَ السَّابِقَ).



2 طَبَخَتِ الْأُمُّ كُسْكُسًا بِاللَّحْمِ :
أَحِيطُ بِخَطِّ عَنَّا صِرَ مَجْمُوعَةَ الْحَيَوَانَاتِ
الَّتِي أَشْتَهِي أَكْلَ لَحْمِهَا :

3 بَعْدَ الطَّعَامِ تَتَاوَلَ أَفْرَادُ الْعَائِلَةِ غِلَالًا :
أَلَوْنُ عَنَّا صِرَ مَجْمُوعَةَ الْغِلَالِ :



أَبْحَثُ



ذَهَبْتُ دَلَالٌ رِفْقَةً أُمِّهَا إِلَى الْمَغَازَةِ. وَتَنَقَّلْتُ بَيْنَ هَذِهِ الْأَجْنِحَةِ.
أَحِيطُ بِخَطِّ مُغْلَقٍ:

- عَنَاصِرَ مَجْمُوعَةِ الْأَوَانِي
- عَنَاصِرَ مَجْمُوعَةِ اللَّعْبِ
- عَنَاصِرَ مَجْمُوعَةِ الْمَلَابِسِ
- عَنَاصِرَ مَجْمُوعَةِ الْعَلْبِ

أَسْتَعِينُ



أَشْطَبُ الْكَلِمَةَ الزَّائِدَةَ:

السِّيَّارَةُ إِلَى مَجْمُوعَةِ اللَّعْبِ.

أَوْظَّفُ :



بَعْدَ ذَلِكَ ذَهَبَ الطِّفْلَانِ إِلَى حَدِيقَةِ الْحَيَوَانَاتِ :



أَحِيطُ بِخَطِّ مَغْلَقٍ عَنَّا صِرَ الْحَيَوَانَاتِ الْأَيْفَةَ أَلْوَنُ بِالْأَسْوَدِ الْحَيَوَانَ الْمَوْجُودَ عَلَى
 يَمِينِ رَامِي وَأَلْوَنُ بِالْأَصْفَرِ الْحَيَوَانَ الْمَوْجُودَ عَلَى يَسَارِ رِيمِ .
 أَضَعُ الْعَلَامَةَ (X) تَحْتَ صُورَةِ الْحَيَوَانَ الْمَوْجُودِ أَمَامَ الزَّرَافَةِ
 أَضَعُ الْعَلَامَةَ (O) تَحْتَ صُورَةِ الْحَيَوَانَ الْمَوْجُودِ وَرَاءَهَا .

أَوْظَفُ



فِي الْمَغَازَةِ كُلِّ شَيْءٍ فِي مَكَانِهِ مَرْتَبٌ وَمَنْظَمٌ .
أَشْطَبُ الْعُنْصُرَ الَّذِي لَا يَنْتَمِي إِلَى الْمَجْمُوعَةِ .

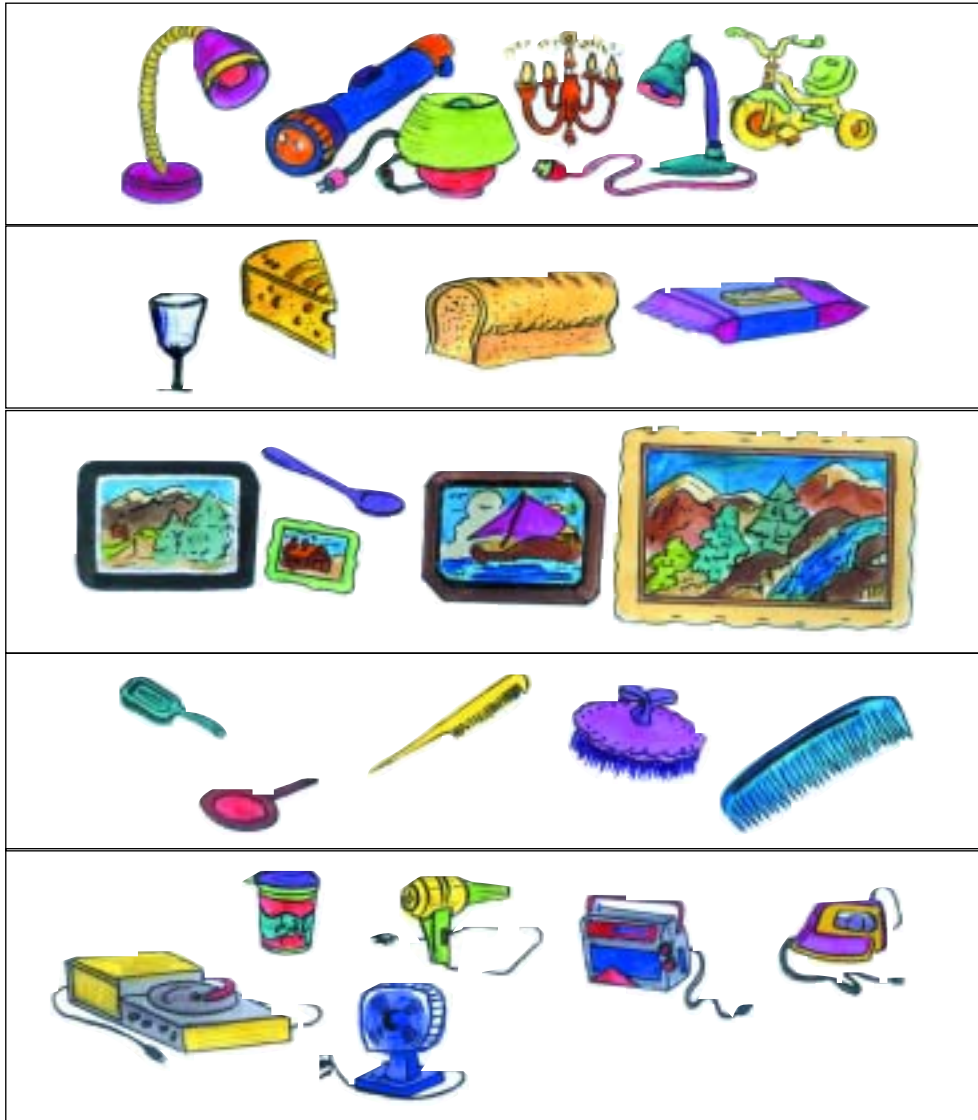



أَكُونُ مَجْمُوعَاتٍ حَسَبَ خَاصِيَّةٍ أَخْتَارُهَا.
أَشْطَبُ الْخَطَأَ :

إِلَى مَجْمُوعَةِ الْأَطْفَالِ الَّذِينَ يَلْعَبُونَ بِالْكُرَةِ

يَنْتَمِي

لَا يَنْتَمِي

رَامِي

إِلَى مَجْمُوعَةِ الْأَطْفَالِ الَّذِينَ يَلْعَبُونَ بِالْكُجَاتِ

تَنْتَمِي

لَا تَنْتَمِي

رِيمٌ

أَلَوْنُ بِالْأَصْفَرِ مَجْمُوعَةُ الدُّوَامَاتِ وَبِالْأَحْمَرِ مَجْمُوعَةُ الْكُرَاتِ
وَأَحْيَيْتُ بِخَطِّ مُغْلَقٍ مَجْمُوعَةَ الْكُجَاتِ.

أَتَدْرِبُ :



أَشْطَبُ الْخَطَأَ:



1 الدَّرَاجَةُ عُنْصُرٌ مِّنْ مَّجْمُوعَةِ

اللُّعْبِ لَيْسَتْ عُنْصُرًا مِّنْ

مَّجْمُوعَةِ الْمِفْتَاحِ عُنْصُرٌ مِّنْ

اللُّعْبِ لَيْسَ عُنْصُرًا مِّنْ

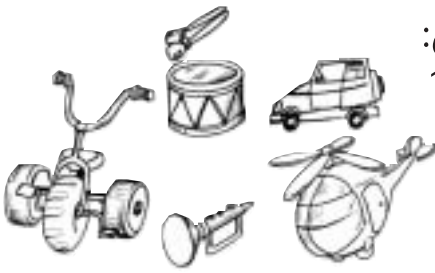

2 أُعْجِبْتُ دَلَالُ بِاللُّعْبِ الْمُتَمِّتَةِ لَوْسَائِلِ النَّقْلِ:

أُحِيطُ عَنَاصِرِ مَّجْمُوعَةِ وَسَائِلِ النَّقْلِ بِخَطِّ

وَأَلْوَنُ الْعَنَاصِرِ الَّتِي لَا تَنْتَمِي إِلَيْهَا.

تَنْتَمِي إِلَى مَجْمُوعَةِ الْأَشْكَالِ		←
لا	نَعَمْ	
	X	△
	X	□
X		
	X	△
	X	□

3 أَكُونُ مَجْمُوعَةَ الْأَشْكَالِ

حَسَبَ الْجَدُولِ.

أَتَدْرَبُ

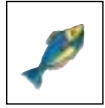
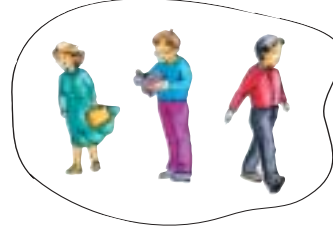
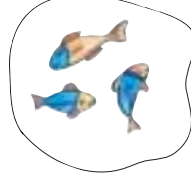

1 أَرَادَ رَامِي أَنْ يَرْبُطَ كُلَّ مَجْمُوعَةٍ بِاللَّافِتَةِ الْمُوَافِقَةِ لَهَا. أَسَاعِدُهُ.

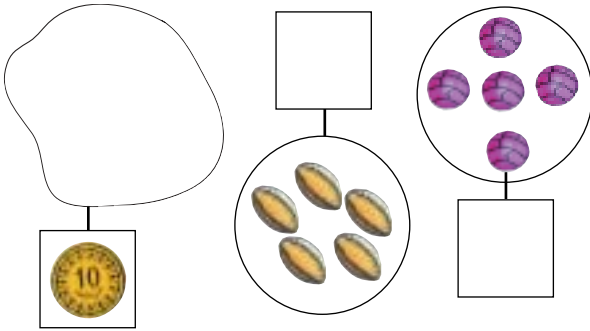

2 أَرَسِمُ رَمِزًا مُنَاسِبًا لِكُلِّ مَجْمُوعَةٍ .
أَكُونُ مَجْمُوعَةً مُوَافِقَةً لِلرَّمِزِ.

3 أَنْجَزَ رَامِي هَذَا التَّمْرِينَ. أَصْلِحِ الْأَخْطَاءَ الْمُرْتَكَبَةَ بِاسْتِعْمَالِ لَوْنٍ مُغَايِرٍ.

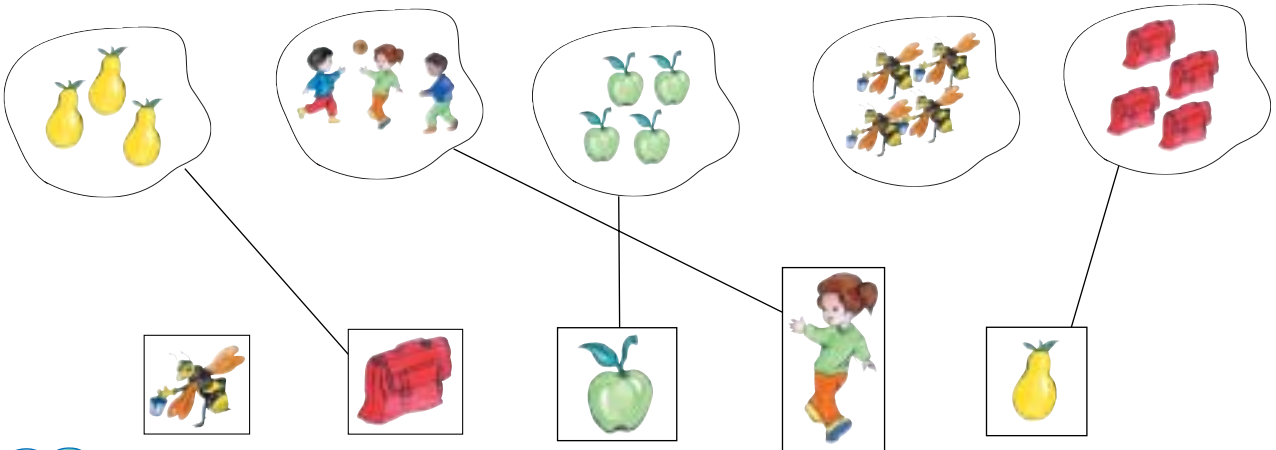



أَحِيطُ بِخَطِّ مُغْلَقٍ :
عَنَاصِرَ مَجْمُوعَةِ الْكُرَاتِ .

أَلْوَنٌ بِالْأَصْفَرِ
عَنَاصِرَ مَجْمُوعَةِ الزَّهَرَاتِ .

أَرْسَمُ كُرَّةً دَاخِلَ الْمَرْمَى
وَأُخْرَى تَحْتَ سَلَّةِ الْمُهْمَلَاتِ

أَخْتَارُ الْأَلْوَانَ الْمُنَاسِبَةَ
لِكُلِّ حَيَوَانَ وَأَلْوَنُهُ

أَشْطَبُ الْخَطَأَ :

الْمَحْفَظَةُ فَوْقَ تَحْتَ الْمَقْعَدِ

تَنْتَمِي لَا تَنْتَمِي إِلَى مَجْمُوعَةِ الْكُرَاتِ .

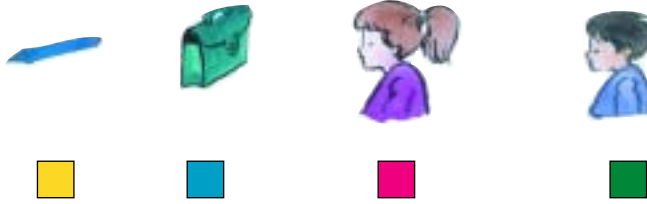

أَضَعُ عَلَامَةَ (x) عَلَى تَلَامِيذِ الْقِسْمِ
 أَضَعُ عَلَامَةَ (0) عَلَى الْأَدْوَاتِ الْمُدْرَسِيَّةِ
 أَلْوَنُ تَلَامِيذَ الْقِسْمِ وَالْأَدْوَاتِ الْمُدْرَسِيَّةِ حَسَبَ اللَّافِتَاتِ.

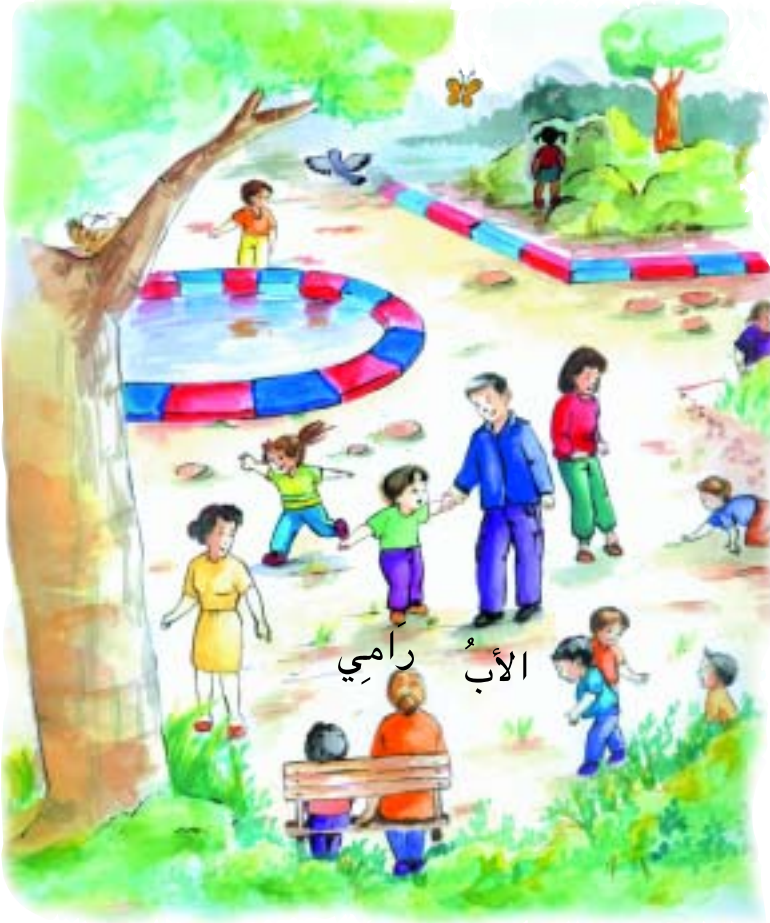

الْأَبُ رَامِي

أَبْحَثْ



أَكُونُ مَجْمُوعَةً ثُمَّ أَرْبِطُهَا
بِرَمَزٍ مِنَ اللَّافَّاتِ التَّالِيَةِ :



أَسْتَعِينُ



هَذَا رَمَزُ الْمَجْمُوعَةِ

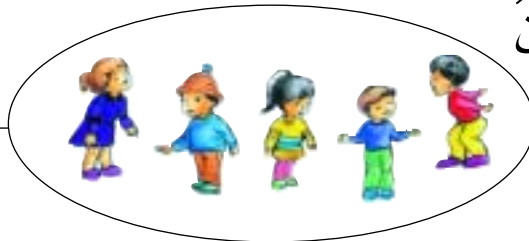

هَذِهِ مَجْمُوعَةُ أَطْفَالٍ

ثَمَانِيَّةٌ وَثَلَاثُونَ

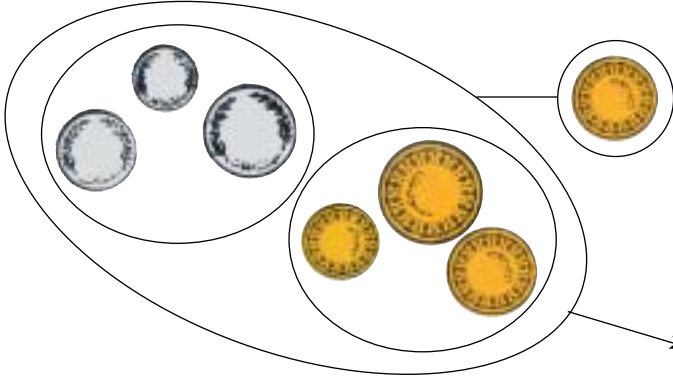

أَسْتَعِينُ



صَنَفْتُ الْقُطْعَ النَّقْدِيَّةَ حَسَبَ اللَّوْنِ
فَتَحَصَّلْتُ عَلَى مَجْمُوعَتَيْنِ جُزِيَّتَيْنِ

مَجْمُوعَةٌ جُزِيَّةٌ

أَتَدْرِبُ



2 أَجْزِيَّ مَجْمُوعَةَ الْغِلَالِ إِلَى غِلَالِ
خَرِيفٍ وَغِلَالِ شِتَاءٍ



1 أَجْزِيَّ مَجْمُوعَةَ الْعِزَّاتِ
حَسَبَ اللَّوْنِ.



أَوْظَّفُ :



أَكُونُ مَجْمُوعَةً ثُمَّ أَحَدٌ ضَمِنَهَا مَجْمُوعَةً جُزِيَّةً
وَأَرْمِزُ لِكُلِّ مِنْهُمَا بِلَاغَتِهِ.

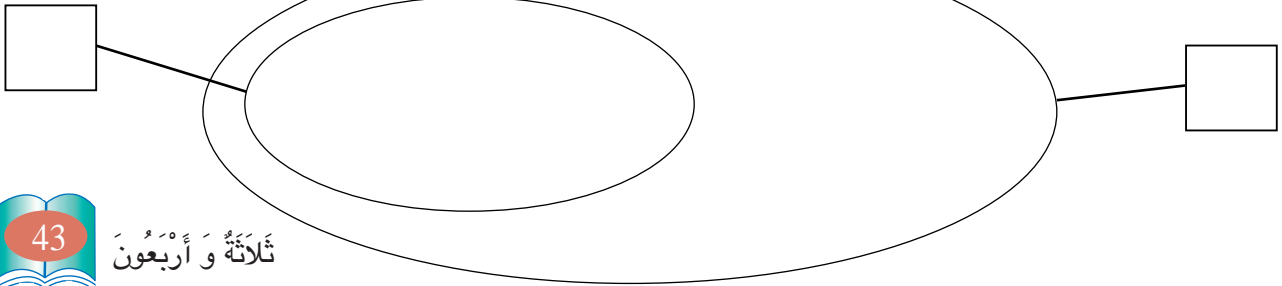

أَوْظَّفُ



أَكُونُ مَجْمُوعَاتٍ وَأَرْمِزُ إِلَيْهَا.



أَبْحَثُ



أَضَعُ دَاخِلَ خَطِّ مُغْلَقٍ
مَجْمُوعَةَ الْبَطَّاتِ



أَتَدْرِبُ



أُحَدِّدُ دَاخِلَ مَجْمُوعَةِ الْحَيَوَانَاتِ
مَجْمُوعَةَ جُزِيَّةٍ لِلطُّيُورِ.

أَبْحَثْ



رَافِقَ رَامِي أُمِّهِ وَأَبَاهُ إِلَى السُّوقِ.
أُسَاعِدُهُ عَلَى تَكْوِينِ مَجْمُوعَاتٍ جُزْئِيَّةٍ مِنْ هَذِهِ السَّلْعِ حَسَبَ اللَّافِتَاتِ



3 اكتب تحت كل إطار عدد الأصابع المرفوعة.

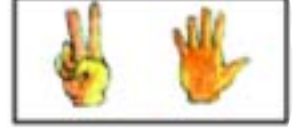

4 اكتب تحت كل إطار عدد الأصابع التي لم ترفع.



5 اصور أصابع مرفوعة أو اكتب العدد المناسب للأصابع المرفوعة.



9

7

أوظف : يلعب رامي وريم بالنرد وهذه نتائج اللعبة اكتب عدد نقاط كل واحد.



















































عدد نقاط الرميّتين	الرمية الثانية	الرمية الأولى	
.....			رامي
.....			ريم

اتأمل نقاط كل واحد ثم اكتب في الفراغ على قدر "أقل من" "أكثر من"

نقاط ريمرامي

أَتَسَلَّى

يَكُونُ التَّنَقُّلُ مِنْ خَانَةٍ إِلَى أُخْرَى فِي هَذِهِ اللَّعْبَةِ أَفْقِيًّا أَوْ عَمُودِيًّا .
أَحَاوِلُ التَّنَقُّلَ مِنَ الْخَانَةِ "أ" إِلَى الْخَانَةِ "ي" بِاتِّبَاعِ مَسَلِّكَ تُوَجَدُ بِهِ
أَسْمَاكٌ مُتَمَاثِلَةٌ

					 أ
					
					
					
					
					
					
 ي					

أَرْبَعَةٌ وَأَرْبَعُونَ

أَتَسَلَّى

أَقْصُ نَمَّ أَرْكَبُ صُورَةَ الْبَجَعَاتِ.

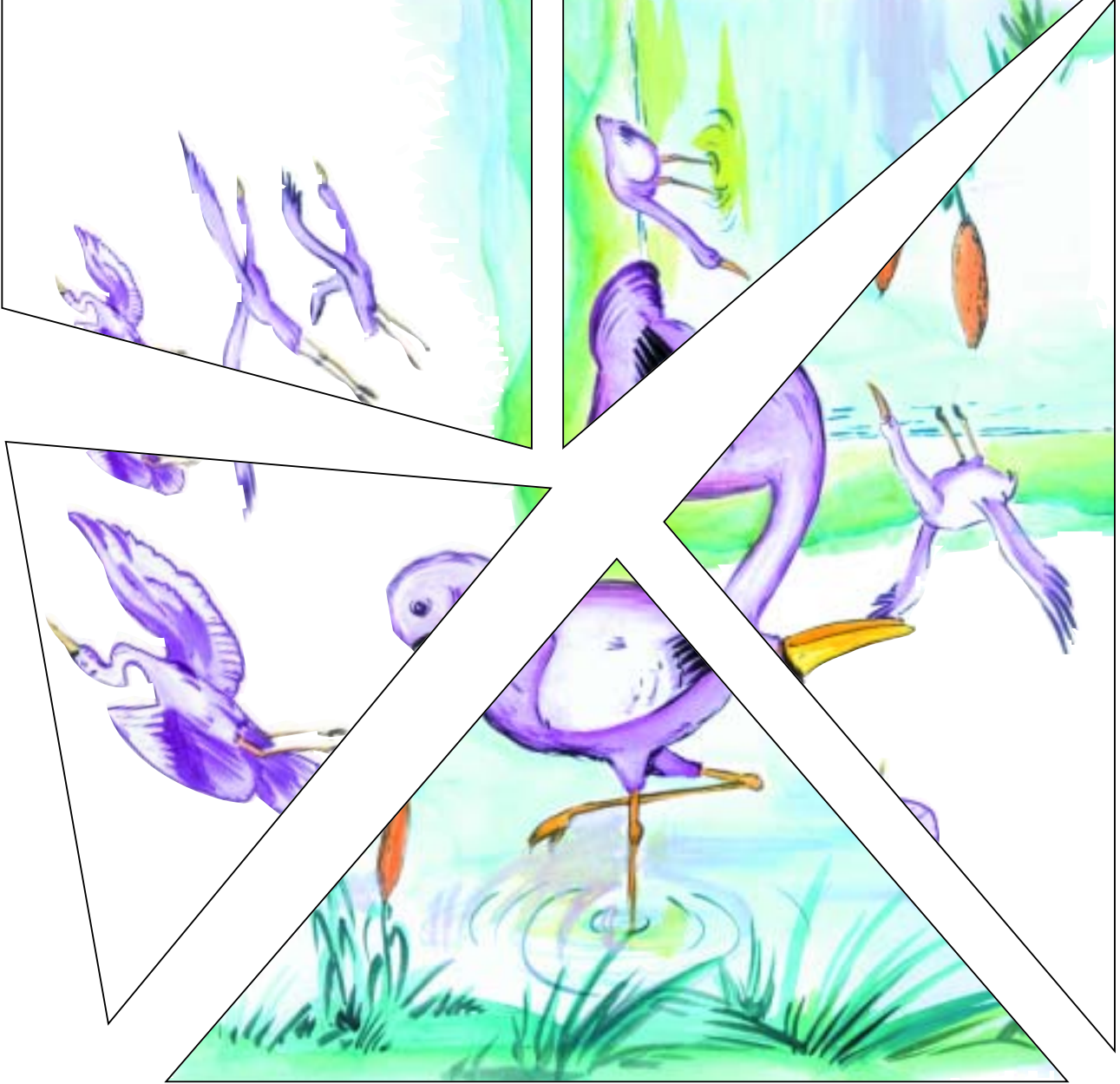

أَكْتُبُ عَدَدَ الْبَجَعَاتِ

ابحث



اتأمل المشهد جيداً ثم
أعمر الجدول بالأعداد
المناسبة

					لافتة المجموعة
					عدد عناصرها

استعين



عدد عناصر مجموعة القوارير

في المشهد
.....

عدد عناصر مجموعة النفاخات

في المشهد
.....

صفر



0

تسعة

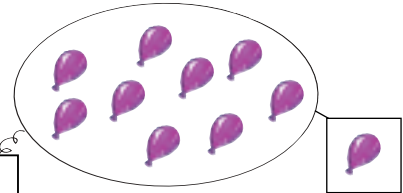
9

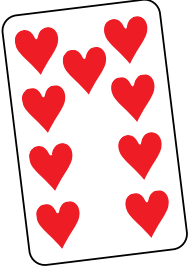
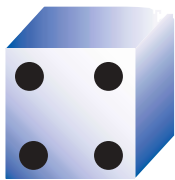
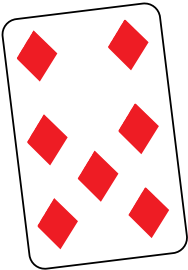
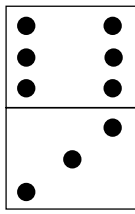
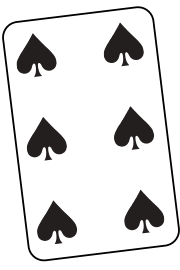
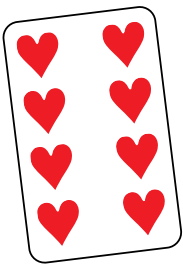

1 أَكْتُبُ الأَعْدَادَ الأَمْنَابِسَ فِي الإِطَارِ.

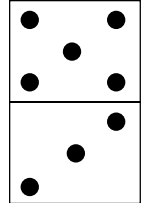
	<input type="text" value="....."/>	<input type="text" value="....."/>	
	<input type="text" value="....."/>	<input type="text" value="....."/>	
	<input type="text" value="....."/>	<input type="text" value="....."/>	
	<input type="text" value="....."/>	<input type="text" value="....."/>	

2 الأَحْظُ وَأَوَاصِلُ .

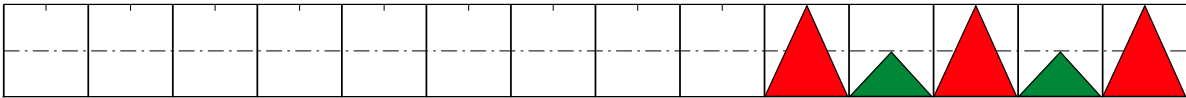

أَبْحَثُ

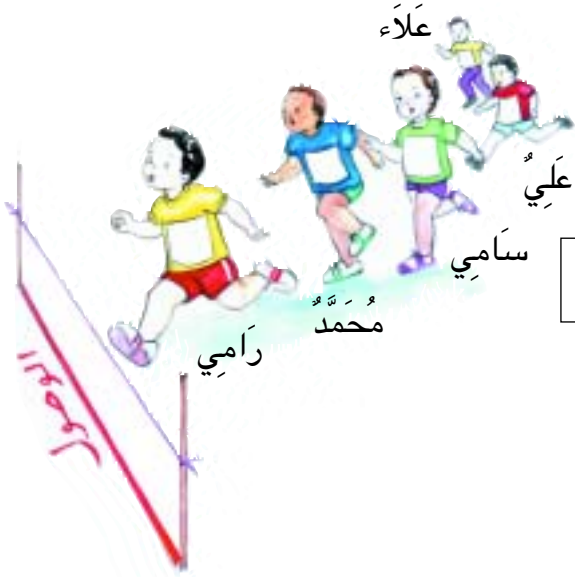

أَمَلًا الْفَرَاغَ بِمَا يُنَاسِبُ

..... الأولُ فِي السِّبَاقِ هُوَ

..... فِي السِّبَاقِ هُوَ سَامِي

..... فِي السِّبَاقِ هُوَ عَلِيٌّ

أَتَدْرِبُ



أَعَدَّ سَامِي خِلَالَ حِصَّةِ التَّرْبِيَةِ التَّقْنِيَّةِ شَرِيطًا يَحْمِلُ أَشْكَالًا مَلَوْنَةً

أَوَّاصِلُ التَّرْتِيبِ. الأولُ



أَوْظَّفُ : أُرَتِّبُ الْمَشَاهِدَ حَسَبَ تَسْلُسُلِهَا مِنْ 1 إِلَى 5







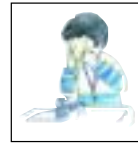

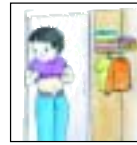

نَمَّ أَعْبَرُ عَنْ كُلِّ مَشْهَدٍ بِجُمْلَةٍ

ثَلَاثَةٌ وَسَبْعُونَ

اتدرب



الغلة	العدد
	4
	0
	5
	6



1 أصور في القفة غلالاً
حسب المعلومات الموجودة
في الجدول المصاحب.

3 أرسم نقاطاً توافق العدد المكتوب.

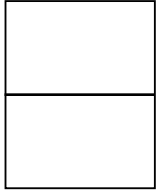

تسعة 9



خمسة 5

2 أتم كتابة العدد المناسب.

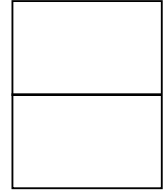
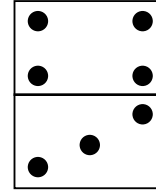
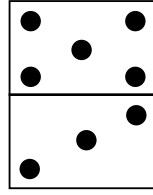

.....

.....

.....

أوظف:



ألون المربعات حسب العدد المكتوب أو اكتب عدد المربعات الملونة.

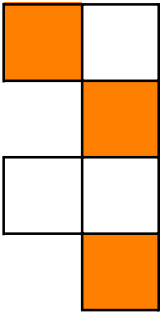

.....

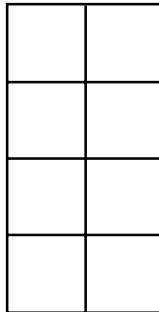

0 صفر

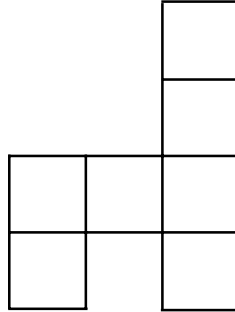

5 خمسة

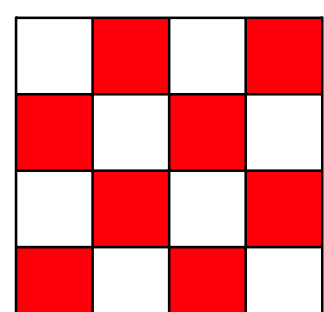

.....

أَتَدْرِبُ



1 أَضَعُ دَلِيعَةً فِي كُلِّ قِفَّةٍ : مَاذَا أُلَاحِظُ ؟

الدَّلِيعَاتُ الْقِفَافِ .
الْقِفَافُ الدَّلِيعَاتِ
عَدَدُ الدَّلِيعَاتِ عَدَدُ الْقِفَافِ .

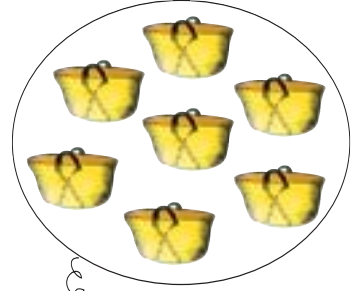
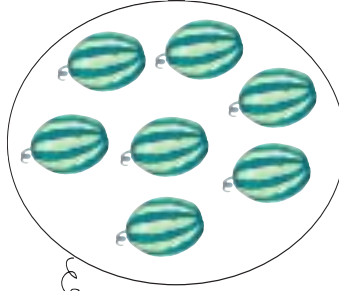

2 عُلِّقَ عَلَى جِدَارِ الْمَغَازَةِ 6 صُحُونٍ وَ 4 حَقَائِبَ .

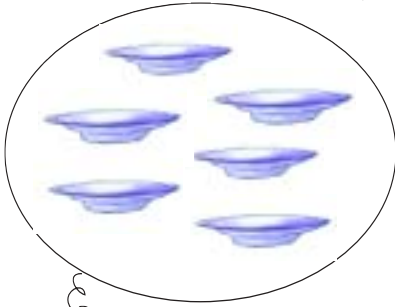

أُقَارِنُ بَيْنَ الْعَدَدَيْنِ 6 وَ 4 .

عُلِّقَ الْبَائِعُ عَلَى الْجِدَارِ مِحْفَظَتَيْنِ فَأَصْبَحَتْ عَنَاصِرُ مَجْمُوعَةِ
الصُّحُونِ عَلَى قَدْرِ عَنَاصِرِ مَجْمُوعَةِ الْمَحَافِظِ
أَشْطَبُ الْكِتَابَةَ الْخَاطِئَةَ .

$6 = 6$

$6 > 4$

$4 < 6$

هَذِهِ مَجْمُوعَةٌ الْقِطَعِ النَّقْدِيَّةِ الَّتِي وَجَدَهَا رَامِي فِي حَصَّالَتِهِ :
اَكْتُبْ عِدَدَ الْقِطَعِ فِي اللَّافِتَةِ

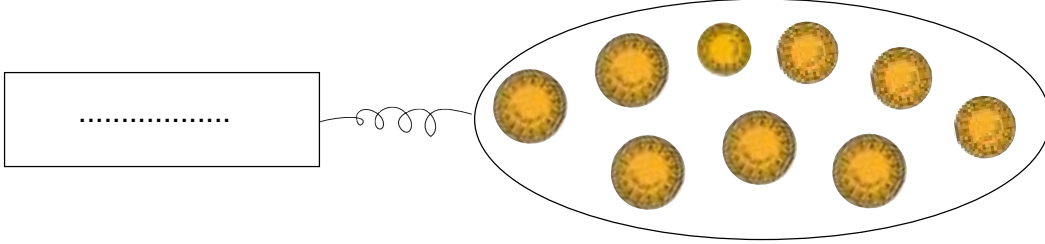

9	8	7	6	5	4	3	2	1
9	8	7	6	5	4	3	2	1
9	8	7	6	5	4	3	2	1



أَلْوَنَ الْخَانَةِ الْمُنَاسِبَةَ



لِعِدَدِ الْقِطَعِ مِنْ كُلِّ نَوْعٍ .



9	8	7	6	5	4	3	2	1
---	---	---	---	---	---	---	---	---

أَلْوَنَ الْخَانَةِ الْمُوَافِقَةَ لِلْعِدَدِ

الْجُمْلِيِّ لِلْقِطَعِ

شَرَى رَامِي بِكَامِلِ الْمَبْلَغِ مَجْمُوعَةَ أَقْلَامٍ. اَصُورُ الْأَقْلَامِ النَّاقِصَةَ

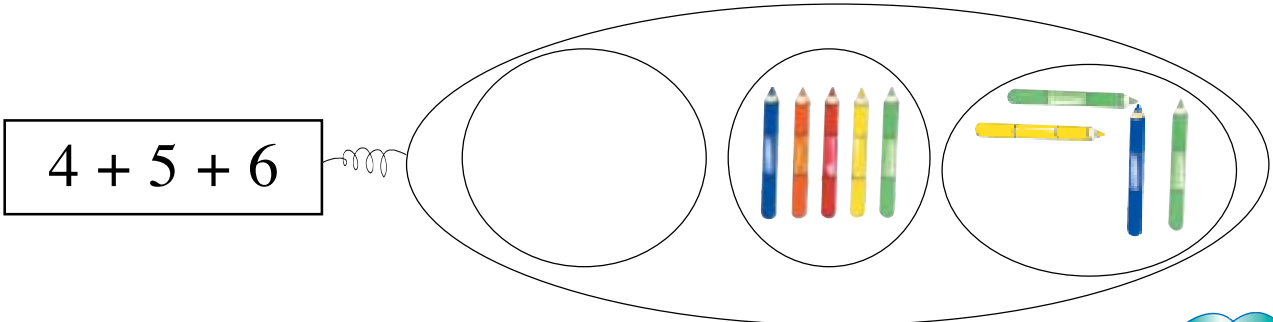



تَعُدُّ عَائِلَةٌ رَامِي 5 أَفْرَادٍ وَتَعُدُّ عَائِلَةٌ سَامِي 4 أَفْرَادٍ أَمَّا عَائِلَةٌ سَلْمَى
فَتَعُدُّ 3 أَفْرَادٍ :

أ) عَدَدُ أَفْرَادِ عَائِلَةِ سَلْمَى أَصْغَرُ مِنْ عَدَدِ أَفْرَادِ عَائِلَةِ سَامِي لِأَنَّ

. > .

ب) اجْتَمَعَتِ عَائِلَةُ سَامِي وَعَائِلَةُ سَلْمَى فِي سَهْرَةٍ.
اَكْتُبُ كَمَّ كُلِّ مَجْمُوعَةٍ فِي اللَّافَّةِ.

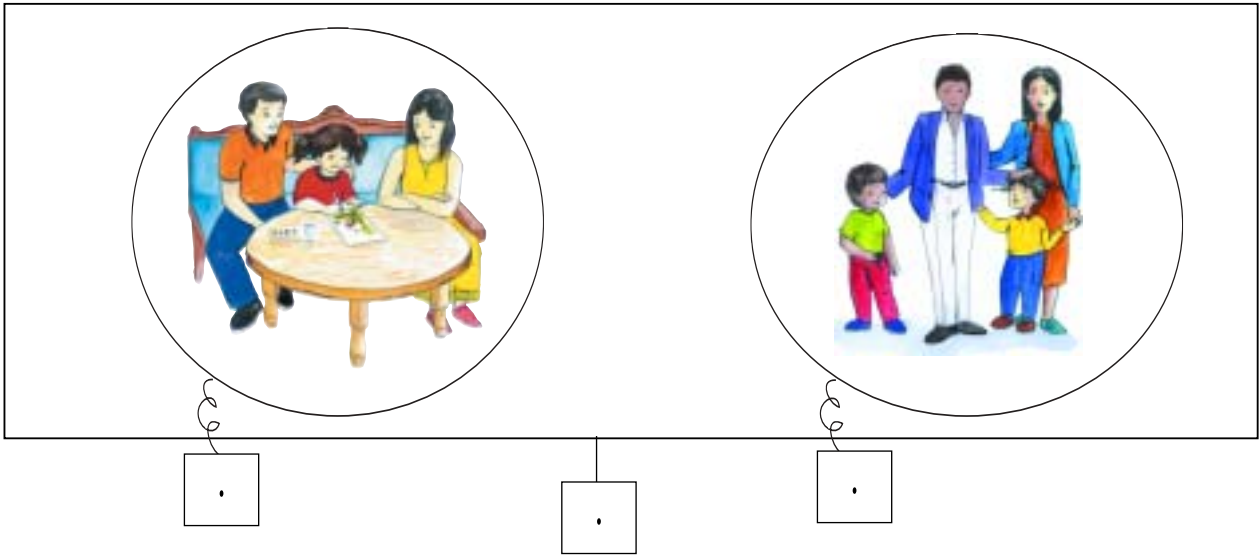

ج) عَائِلَتَا سَامِي وَسَلْمَى أَكْثَرُ أَفْرَادًا مِنْ عَائِلَةِ رَامِي لِأَنَّ

. > .

أَبْحَثُ

أَضَعُ عِلَامَةَ (X) عِنْدَمَا
تَكُونُ الْجُمْلَةُ صَحِيحَةً.

عَنَاصِرُ مَجْمُوعَةِ الرِّجَالِ عَلَى قَدْرِ عَنَاصِرِ مَجْمُوعَةِ النِّسَاءِ.

عَنَاصِرُ مَجْمُوعَةِ الْأَشْخَاصِ الْمُتَرَجِّلِينَ أَكْثَرُ مِنَ الرَّاكِبِينَ

أَسْتَعِينُ



أَضَعُ الْعِلَامَةَ (> ، < ، =) بَيْنَ كُلِّ عَدَدَيْنِ.

9



6

عَدَدُ الصُّحُونِ الْمُعَلَّقَةِ أَصْغَرُ مِنْ عَدَدِ الْمَحَافِظِ.

6



6

عَدَدُ الصُّحُونِ الْمُعَلَّقَةِ يُسَاوِي عَدَدَ الدِّلَاعَاتِ.

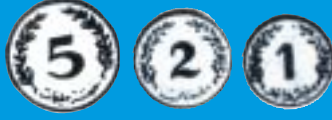

..... مي مي مي

أَبْحَثُ



أَكْتُبُ تَحْتَ كُلِّ قِطْعَةٍ قِيَمَتَهَا.

أَسْتَعِينُ : أَفَكِّكُ هَذِهِ الْقِطْعَةَ إِلَى قِطْعَتَيْنِ مُتَسَاوِيَتَيْ الْقِيَمَةِ.

أَتِمُّ : 2 مي = مي + مي



أَتَدْرِبُ

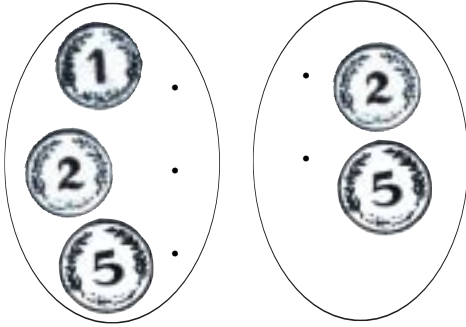

أَرْبِطُ كُلَّ عُنْصُرٍ مِنَ الْمَجْمُوعَةِ الْأُولَى
بِعُنْصُرٍ مِنَ الْمَجْمُوعَةِ الثَّانِيَةِ
"الْقِطْعَةَ ... قِيَمَتُهَا أَكْبَرُ مِنْ ..."

1

أَرْبِطُ بِسَهْمٍ بَيْنَ قِطْعَةٍ وَأُخْرَى أَصْغَرُ مِنْهَا قِيَمَةً.

2

أ) تَجَمَّعَتْ عِنْدَ سَامِي قِطْعُ نَقْدِيَّةٍ مُتَسَاوِيَةِ الْقِيَمَةِ : ذَهَبَ إِلَى

3

التَّاجِرِ لِيَسْتَبَدِّلَهَا. أَكْتُبُ فِي الْخَانَةِ الْمُنَاسِبَةِ "يُمْكِنُ" أَوْ "لَا يُمْكِنُ" :

اسْتَبْدَالُ كُلِّ الْقِطْعِ بِقِطْعِ ذَاتِ 2 مِي فَقَطْ.

اسْتَبْدَالُ كُلِّ الْقِطْعِ بِقِطْعِ ذَاتِ 5 مِي فَقَطْ.

اسْتَبْدَالُ كُلِّ الْقِطْعِ بِقِطْعِ ذَاتِ 2 مِي وَ 5 مِي.



وَأَنَا أَيْضًا أَعْرِفُ
عُمُرَكَ يَا سَامِي
هُوَ أَكْبَرُ مِنْ 7 وَأَصْغَرُ مِنْ 9

عُمُرُ رَامِي :

عُمُرُ سَامِي :

حَضَرْتُ عِيدَ مِيلَادِكَ
يَا رَامِي فَعَرَفْتُ عُمُرَكَ
بِالضَّبْطِ



3 أَعْمُرُ الْخَانَتَيْنِ بِمَا يُنَاسِبُ :

9	8	7	6	5	4	3	2	1	0
---	---	---	---	---	---	---	---	---	---

أَحَدٌ عُمُرَ كُلِّ مِنَ الطُّفْلَيْنِ
بِتَلْوِينِ الْخَانَةِ الْمُنَاسِبَةِ بِالْأَحْمَرِ .

أَكْمَلُ بِمَا يُنَاسِبُ : أَكْبَرُ مِنْ لِأَنَّ <

أَرْتَبُ الْأَرْقَامَ الْمَكْتُوبَةَ تَحْتَ الْأَحْرَفِ
تَرْتِيبًا تَصَاعُدِيًّا لِكَيْ أَعْرِفَ الْفَاعِلَ

تُرَى مَنْ فَعَلَ هَذَا
بِالْخَسِّ؟ سَأَعْرِفُ
الْفَاعِلَ عَنْ قَرِيبٍ

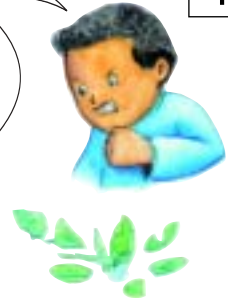

4

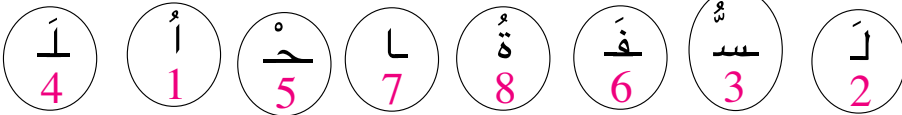

.	8	.
.	5	.
.	4	.
.	1	.
.	2	.

5 أَكْتُبُ مَكَانَ كُلِّ نُقْطَةِ الْعَدَدِ الَّذِي يَأْتِي مُبَاشَرَةً
قَبْلَ كُلِّ عَدَدٍ وَالْعَدَدِ الَّذِي يَأْتِي مُبَاشَرَةً بَعْدَهُ .

أَبْحَثُ : يَلْعَبُ رَامِي مَعَ رِيمَ لُعْبَةَ الْمُبَادَلَاتِ.



بَدَّلَ رَامِي ... أَقْرَاصٍ صَغِيرَةً بِقُرُصٍ كَبِيرٍ.
أَوَاصِلُ تَمَثِيلِ مَجْمُوعَةِ الْأَقْرَاصِ الْكَبِيرَةِ الَّتِي تَمَلِكُهَا رِيمٌ بَعْدَ الْمُبَادَلَةِ.

أَسْتَعِينُ

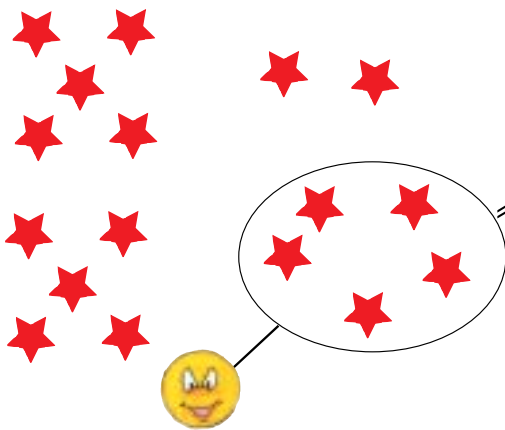

يُبَدِّلُ رَامِي كُلَّ 5 نُجُومٍ بِقَمَرٍ وَاحِدٍ
أُسَاعِدُهُ عَلَى ذَلِكَ.

أَتَسَلَّى

أَتَأَمَّلُ الْجَدْوَلَ ثُمَّ أَعُوِّضُ الْأَعْدَادَ بِالْحُرُوفِ لِأَعْرِفَ مَا يَقُولُهُ مُحَمَّدٌ وَمَا تَقُولُهُ سَعَادٌ.

0	1	2	3	4	5	6	7	8	9
و	خَاءٌ	أ	تُهُ	نَ	نَا	يَ	حَا	رَ	فَا





أَنَا أَتَمَكَّنُ مِنْ عَدِّهَا فِي وَقْتٍ قَصِيرٍ.
سَأَجْمَعُهَا حَسَبَ هَذَا الْجَدْوَلِ. وَأَنْتِ أَيْضًا
أُرْسِمُ جَدْوَلًا وَأَكْتُبُ الأَرْقَامَ.

سَعَادُ ! أَنْظِرِي هَذِهِ الأَسْمَاكَ الَّتِي شَرْتَهَا
أُمِّي لِلضِّيُوفِ هَلْ يُمْكِنُكَ عَدُّهَا ؟
أَنَا سَأَجْمَعُهَا خَمْسَةَ خَمْسَةٍ.

سَعَادُ

مُحَمَّدُ

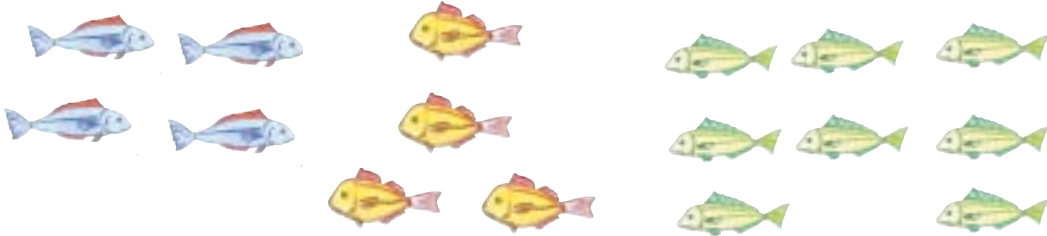

أُعَمِّرُ الْجَدْوَلَيْنِ وَفِقَ مَا قَالَهُ كُلُّ وَاحِدٍ.

• • • • •	•
•	•

جَدْوَلُ سَعَادَ

• • • • •	•
•	•

جَدْوَلُ مُحَمَّدٍ

29

وَأَسْتَعْمَلُهَا

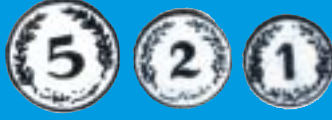

أَتَعَرَّفُ الْقِطْعَ النَّقْدِيَّةَ

أَجْمَعُ قِيَمَ
قِطْعِ نَقْدِيَّةٍ.

(ب) اخْتَارَ سَامِي أَنْ يَبْدِلَ النُّقُودَ الَّتِي عِنْدَهُ بِأَقْلَ عَدَدٍ مِنَ الْقِطْعِ.
أُسَاعِدُهُ عَلَى تَحْدِيدِ الْمَبْلَغِ الَّذِي يَمْلِكُهُ ثُمَّ أُمْتَلُهُ بِأَقْلَ عَدَدٍ مُمْكِنٍ

أُمْتَلُ الْمَبْلَغَ بِأَقْلَ قِطْعٍ

مِنَ الْقِطْعِ النَّقْدِيَّةِ

يَمْلِكُ سَامِيُ

(ج) لَمَّا عَادَ سَامِي إِلَى الْمَنْزِلِ أَرَادَ أَنْ يُقَارِنَ الْمَبْلَغَ الَّذِي عِنْدَهُ بِمَبْلَغِي
سَمِيَّةَ وَمُحَمَّدَ
أَكْتُبُ قِيَمَةَ كُلِّ مَبْلَغٍ.

هَذِهِ نَقُودُ مُحَمَّدٍ	هَذِهِ نَقُودُ سَمِيَّةَ	أُمْتَلُ نَقُودَ سَامِي
.....ميميمي

8 مي



أَوْظَفُ : اشْتَرَيْ صَابِرُ قِطْعَةَ الْحُلُوى.



أُصَوِّرُ دَاخِلَ الْخَطِّ الْمُمْغَلَقِ الْقِطْعَ
النَّقْدِيَّةَ الَّتِي دَفَعَهَا إِلَى التَّاجِرِ.

ثَمَانُونَ



أَتَدْرَبُ



1 تَوَجَّهَ الْأَطْفَالُ عِنْدَ خُرُوجِهِمْ إِلَى بَائِعِ الْحَلْوَى. أَجْمَعُ الْعَلْوَى عَشْرَةَ عَشْرَةَ.
أَصِلُ بِسَهْمِ كُلِّ جَدُولٍ بِالآلَةِ الَّتِي تُوَافِقُهُ.

عَشْرَاتُ	أَحَادُ
1	0

عَشْرَاتُ	أَحَادُ
1	5

عَشْرَاتُ	أَحَادُ
2	0



2 تَفَرَّجَ الْأَطْفَالُ عَلَى شَرِيْطٍ يَعْرِضُ بَعْضَ الْأَلْعَابِ فِي السَّرْكِ .

أَكُونُ تَجْمِيعَةً عَشْرِيَّةً
بِالْأَشْخَاصِ
الْمَوْجُودِينَ دَاخِلَ
الْحَلْبَةِ وَأَتَمُّ الْجَدُولِ .



عَشْرَاتُ	أَحَادُ
.	.



أَتَدْرَبُ



1 أِبْدِلْ كُلَّ ثَلَاثِ لُعَبٍ صَغِيرَةٍ بِصُورَةٍ

عَدَدُ الصُّورِ الَّتِي تَحَصَلْتُ عَلَيْهَا

عَدَدُ اللُّعَبِ الْبَاقِيَةِ



3 أَجْمِعْ ثَلَاثَةَ ثَلَاثَةٍ وَأَتِمُّ الْجَدُولَ.

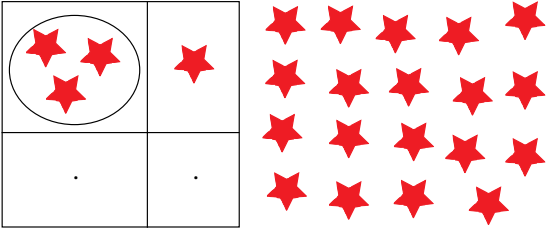

2 أَجْمِعْ الْأَقْرَاصَ خَمْسَةَ خَمْسَةَ

وَأَتِمُّ الْجَدُولَ.

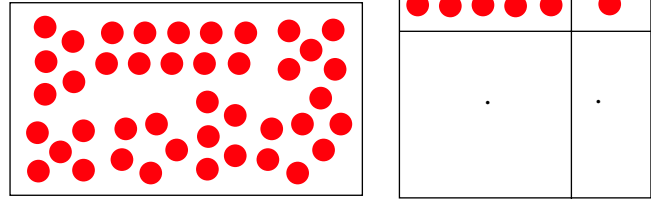

4 أَتِمُّ رَسْمَ عَنَاصِرِ الْمَجْمُوعَةِ وَفَقًا لِلْجَدُولِ.

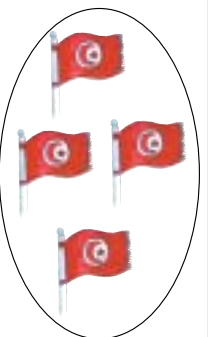
	×
2	0

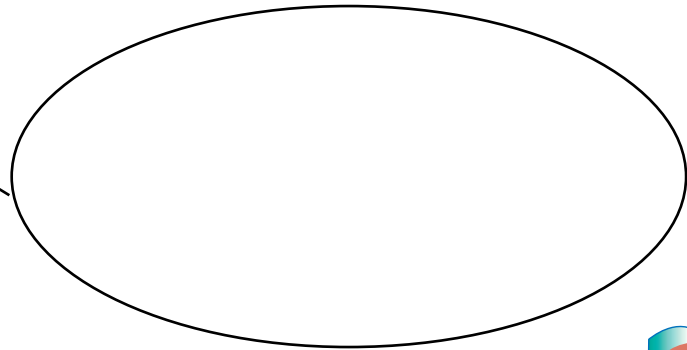

أَبْحَثُ



زَارَ سَامِي ضَيْعَةَ جَدَّتِهِ خِلَالَ الْعُطْلَةِ فَرَأَى كَثِيرًا مِنَ الْحَيَوَانَاتِ



أَضَعُ الْعِدَدَ الْمُنَاسِبَ فِي الْخَانَةِ.

أَلَوْنُ خَانَةِ الْأَعْدَادِ فِي هَذِهِ السَّلْسِلَةِ.

9	8	7	6	5	4	3	2	1	0
---	---	---	---	---	---	---	---	---	---

الْبَطُّ أَكْثَرُ مِنَ الدَّجَاجِ لِأَنَّ >

الدِّيَكَةُ أَقَلُّ مِنَ الدَّجَاجِ لِأَنَّ <

كَمْ عِدَدُ الْبَطَّاتِ وَ الدِّيَكِ ؟

الْحَيَوَانَاتُ	عِدْدُهَا
الدَّجَاجُ	.
الْبَطُّ	.
الدِّيَكَةُ	.

أَبْحَثُ



خَرَجَ الْأَطْفَالُ صُحْبَةَ مُعَلِّمَتِهِمْ إِلَى سَاحَةِ الْمَدْرَسَةِ فَتَفَرَّقُوا مَجْمُوعَاتٍ حَسَبَ اخْتِيَارِهِمْ لِلْعِبِّ.



أُسَاعِدُ رَامِي
عَلَى تَعْمِيرِ
الْجَدُولِ بَعْدَ أَنْ
أَجْمَعَ الْأَطْفَالَ
عَشْرَةَ عَشْرَةَ.

عَشْرَاتُ	أَحَادُ
.	.

أَسْتَعِينُ



عَشْرَاتُ	أَحَادُ
.	.

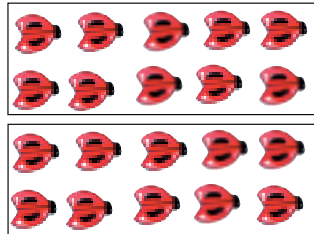

أَجْمَعُ عَشْرَةَ عَشْرَةَ وَأَتَمُّ

أَبْحَثُ 



عَدَّ رَامِي الْأَوَانِي الْفَخَّارِيَّةِ
الْمَوْجُودَةَ فِي الرَّفِّ الْعُلْوِيِّ
ثُمَّ فِي الرَّفِّ السُّفْلِيِّ .
أُسَاعِدُهُ عَلَى ذَلِكَ.

الرَّفِّ السُّفْلِيِّ

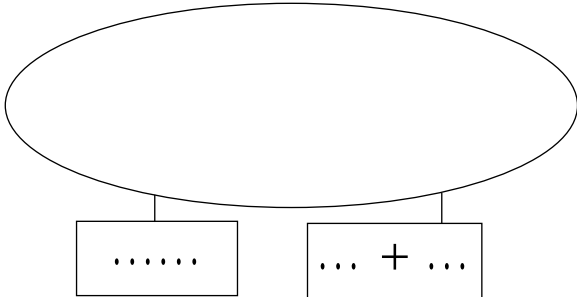

الرَّفِّ الْعُلْوِيِّ

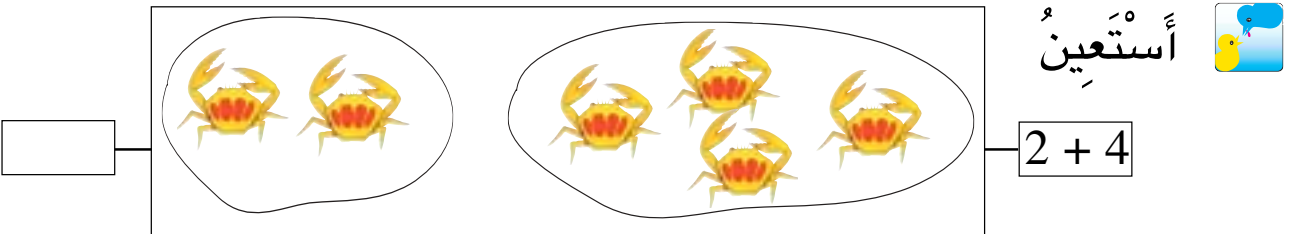
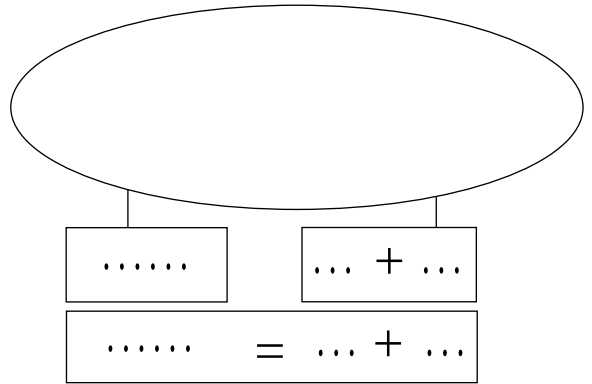

"عَرَضُ الْجِمَالِ"

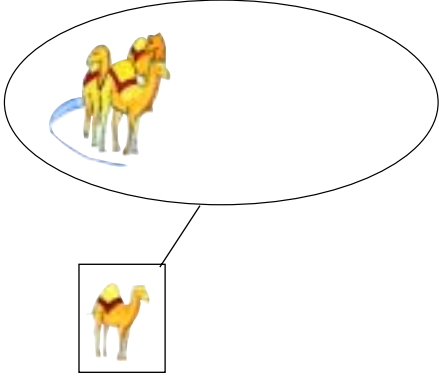

عَشْرَاتُ	أَحَادُ
1	2

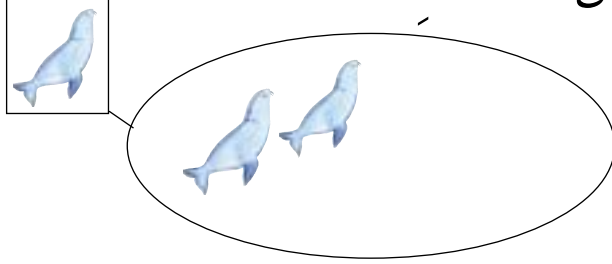
تَوَاصَلَتْ الْعُرُوضُ وَهَذِهِ بَعْضُهَا
"عَرَضُ الْفَقَمَاتِ"

أَتَأَمَّلُ الْجَدُولَيْنِ وَأَتَمُّ رَسْمَ الْعُنَاصِرِ

عَشْرَاتُ	أَحَادُ
1	1

أَرْبِطُ اللَّافِتَةَ بِالْمَجْمُوعَةِ الَّتِي تُنَاسِبُهَا.

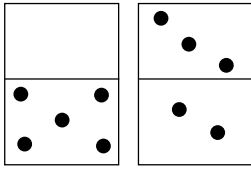

10

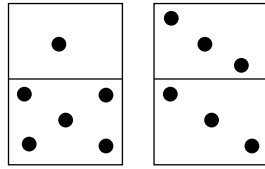

11

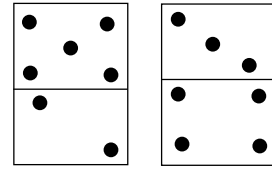

14

12

أَوْظَّفُ : أَرَسُمُ عَلَى قِطْعِ "الدِّيمِينُو" نِقَاطًا مُوَافِقَةً لِكُلِّ عَدَدٍ.

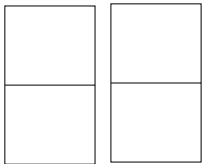

10

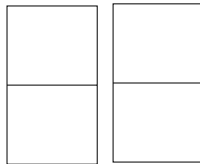

16

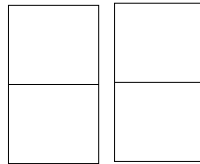

13

أَوْظَّفُ 

أَفْهَمُ وَأَعْمُرُ مُسْتَعِينًا بِالْمَشْهَدِ.
وَقَفْتُ "سِنْدِرِلَا" وَسَطًا
أَقْرَامٍ عَلَى يَمِينِهَا
وَعَلَى يَسَارِهَا
أَكْتُبُ فِي كُلِّ نَقْطَةٍ عَدَدَ الْأَقْرَامِ
الْمُنَاسِبِ لِلصُّورَةِ.

. = . + .

عَدَدُ الْحَيَوَانَاتِ فِي الصُّورَةِ [.....]

مِنْهَا [.....] أَرَانِبٌ.

أَعْمُرُ الْفَرَاغَ : 5 + . = .

قَالَتْ سِنْدِرِلَا "عَدَدُ الْحَيَوَانَاتِ الَّتِي جَاءَتْ لَاسْتِقْبَالِي أَقَلُّ مِنْ عَدَدِ الْأَقْرَامِ".

خَطَأً

صَحِيحاً

لَأَنَّ

أَلْوَنُ الْإِجَابَةِ الْمُنَاسِبَةُ.

أُصَوِّرُ عَصَافِيرَ أُخْرَى لِيُصْبِحَ مَجْمُوعُهَا فِي الْمَشْهَدِ 7

وَاحِدٌ وَتِسْعُونَ





أَتَدْرِبُ



1 أَحَدٌ مَجْمُوعَتَيْنِ مُنْفَصِلَتَيْنِ
ثُمَّ أَكُونُ إِتْحَادَهُمَا.

2 أَحَدٌ مَجْمُوعَتَيْنِ مِنَ الْأَشْكَالِ ثُمَّ أَكُونُ إِتْحَادَهُمَا.

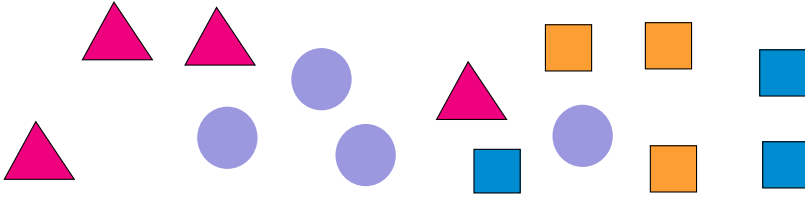

أَوْظِفُ : يَهْتَمُّ سَامِي بِجَمْعِ أَوْرَاقِ الْأَشْجَارِ.



أ) أَحِيطُ بِخَطِّ مُغْلَقٍ كُلِّ نَوْعٍ مِنَ الْأَوْرَاقِ.
ب) أَصِلُ كُلَّ مَجْمُوعَةٍ بِاللَّافِتَةِ الَّتِي تَنَاسِبُهَا.
ج) أَحِيطُ بِخَطِّ مُغْلَقٍ الْمَجْمُوعَاتِ الَّتِي تَتَّحِدُ فِي خَاصِيَّةٍ أُخْرَى.

ابحث 

أراد رامي أن يعدّ
النوافذ المفتوحة
والنوافذ المغلقة.
أساعده على ذلك.

عشرات	أحاد
.	.

النوافذ المغلقة

عشرات	أحاد
.	.

النوافذ المفتوحة

استعين : أضع العدد المناسب في اللقطة 

$$. = . + .$$

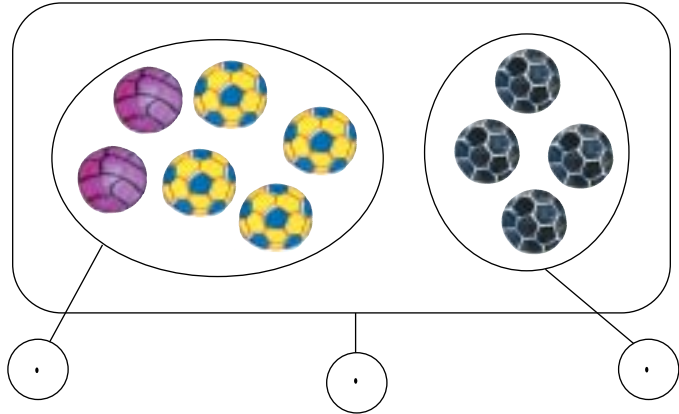

أَتَدْرَبُ

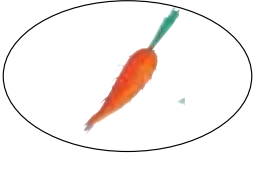
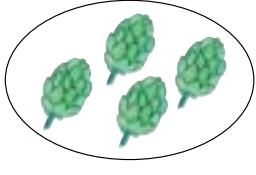
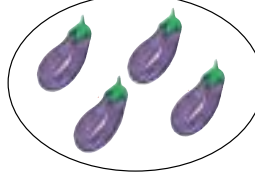
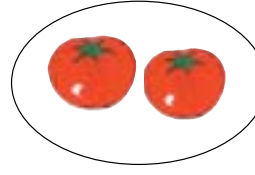

1 هَذِهِ بَعْضُ الْخُضِرِ الَّتِي اسْتَعْمَلْتَهَا أُمِّي عِنْدَ إِعْدَادِهَا لِلْعِشَاءِ.
اَكْتُبِ الْأَعْدَادَ الْمُنَاسِبَةَ مَكَانَ النُّقَاطِ لِأَعْرِفَ عَدَدَهَا :

			
. = . + .		. = . + .	

2 قَالَ الْجَدُّ هَذِهِ قِطْعُ نَقْدِيَّةٍ مِنْ يَكْمَلُ لِتَكُونَ قِيَمَةَ الْقِطْعِ 9 مِي.
أُسَاعِدُ الطِّفْلَيْنِ عَلَى تَمَثِيلِ الْقِطْعِ الْبَاقِيَةِ.



3 أَرِبُّطُ كُلَّ لَافِتَةٍ بِمَا يُنَاسِبُ مِنَ النُّفَاحَاتِ.

					
3 + 3	0 + 6	2 + 3	5 + 4	3 + 5	0 + 2

$10 \cdot 3 + 6$
$8 \cdot + 10$
$4 + 5 \cdot + 10$
$10 \cdot 7 + 3$

4 أضع العلامة المناسبة ($>$ ، $<$ ، $=$)

5 أحيط بخط مغلق كل عددين في نفس الإطار ومجموعهما مساوٍ لـ 10.

1 4 6 7

2 4 5 8

3 3 2 7

5 3 5 4

الآن! أرسم مكان السهام
على كل لوحة وأعمر
الفراغات بما يناسب.



أوظف: تلعب سعاد بالسهم

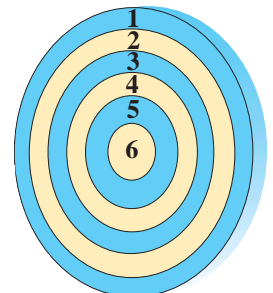
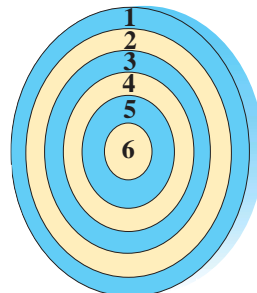
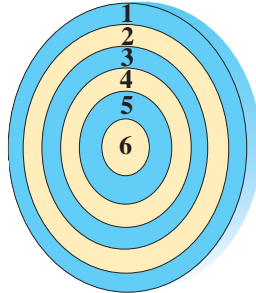
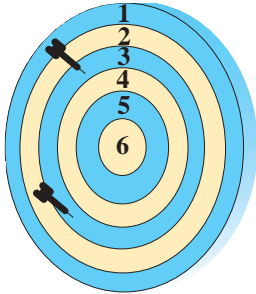

$3 + 3 = 6$

$\cdot + \cdot = 6$

$\cdot + \cdot + \cdot = 6$

$\cdot + \cdot = 10$

$\cdot + \cdot = 10$

$\cdot + \cdot + \cdot = 10$

$\cdot + \cdot = 9$

$\cdot + \cdot = 9$

$\cdot + \cdot + \cdot = 9$

$\cdot + \cdot = 8$

$\cdot + \cdot = 8$

$\cdot + \cdot + \cdot = 8$

1 هَذِهِ مَجْمُوعَةٌ مِنَ السِّيَّارَاتِ مَرْقَمَةٌ
مِنْ إِلَى أَكْتُبُ أَرْقَامَهَا.

السِّيَّارَاتُ الْمَلْعُونَةُ

2 مَا هُوَ عَدَدُ السِّيَّارَاتِ الزَّرْقَاءِ؟

3 السِّيَّارَاتُ الَّتِي تَحْمِلُ الْكِتَابَةَ الْجَمْعِيَّةَ الْمُسَاوِيَةَ لـ 7. مَعْطَبَةٌ. أَشْطَبِيهَا

4 أَعْمُرُ الْفَرَاحَاتِ بِمَا يَنْسَبُ

6 أَحْسِبُ

عَدَدَ الدُّوَرَاتِ الَّتِي سَيَقُومُ بِهَا كُلُّ وَاحِدٍ وَأَعْمُرُ الْجَدُولَ.

شِبَّاكُ التِّذَاكِرِ

الدُّورَةُ بـ 5
أَقْرَأُ:

رِيمُ سَعَادُ سَامِي

5 أَكْتُبُ الْعَدَدَ الَّذِي
يَسْبِقُ مُبَاشَرَةً وَالْعَدَدَ
الَّذِي يَلِي مُبَاشَرَةً
الْعَدَدَ الْمَذْكُورَ عَلَى
النُّقَاطِ

أَلْوَنُ



$\begin{matrix} \times \times \\ \times \times \\ \times \times \end{matrix}$	\times	
		سَامِي
		رِيمُ
		سَعَادُ



- عددُ الْكِبَارِ الَّذِينَ سَاهَمُوا فِي حَمَلَةِ النَّظَافَةِ وَالتَّشْجِيرِ :
- عددُ الصِّغَارِ الَّذِينَ سَاهَمُوا فِي حَمَلَةِ النَّظَافَةِ وَالتَّشْجِيرِ :

أَسْتَعِينُ



عَشْرَاتُ	أَحَادُ
.	.

أَكُونُ تَجْمِيعَةً عَشْرِيَّةً وَأُعَمِّرُ الْجَدُولَ

35

اكتشف العدد 10

أعد تصاعدياً وأعد تنازلياً من 0 إلى 9

أَتَدْرَبُ



الاحظ واتم.

1



$$10 = \cdot + \cdot$$

الاحظ ثم أوصل.

2



$$10 = \text{---} + \text{---}$$

$$\cdot = \text{---} + \text{---}$$



$$\cdot = \text{---} + \text{---}$$

$$\cdot = \text{---} + \text{---}$$



$$\cdot = \text{---} + \text{---}$$

$$\cdot = \text{---} + \text{---}$$



$$\cdot = \text{---} + \text{---}$$

$$\cdot = \text{---} + \text{---}$$



$$\cdot = \text{---} + \text{---}$$

$$\cdot = \text{---} + \text{---}$$

ألون بالأحمر كل كتابة مجموعهما 10

3

$$7 + 3$$

$$3 + 5$$

$$5 + 5$$

$$6 + 2$$

$$0 + 4 + 5$$

$$2 + 8$$

$$4 + 6$$

$$8 + 2$$

$$1 + 7 + 1$$

$$2 + 7$$

أربعة وتسعون



4 أَكْتُبِ الأَعْدَادَ بِالأَرْقَامِ :

سِتَّةَ عَشَرَ : . ثَمَانِيَةَ عَشَرَ : . أَرْبَعَةَ عَشَرَ : . اثْنِي عَشَرَ : .

5 قَطَفَ طَارِقُ تَفَاحَاتٍ. وَوَضَعَهَا

فِي سَلَّةٍ. أُنْذِرُ عِدَدَ التَّفَاحَاتِ
المَوْجُودَةِ فِي السَّلَّةِ وَأَعْمُرُ الجَدُولَ :

أَحَادٌ	عَشْرَاتٌ
.	.

6 عَادَ طَارِقُ إِلَى البَيْتِ وَمَعَهُ كَمِيَّةٌ هَائِلَةٌ مِنَ الخُضْرِ وَالغَلَالِ.

أَتِمُّ الجَدُولَ بِكُتَابَةِ العِدَدِ المُنَاسِبِ :

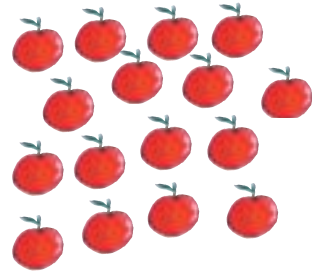
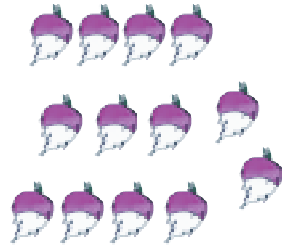
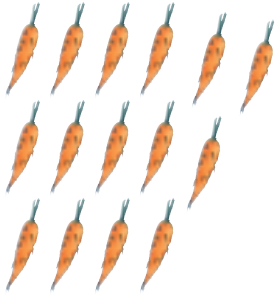

عَدَدُهُ بِالأَرْقَامِ	عَدَدُهُ بِالأَحْرُوفِ	خُضْرٌ
.	
.	
.	
.	

أَتَسَلَّى

أَلُو... ! أَلُو... ! مَنْ ؟ 12

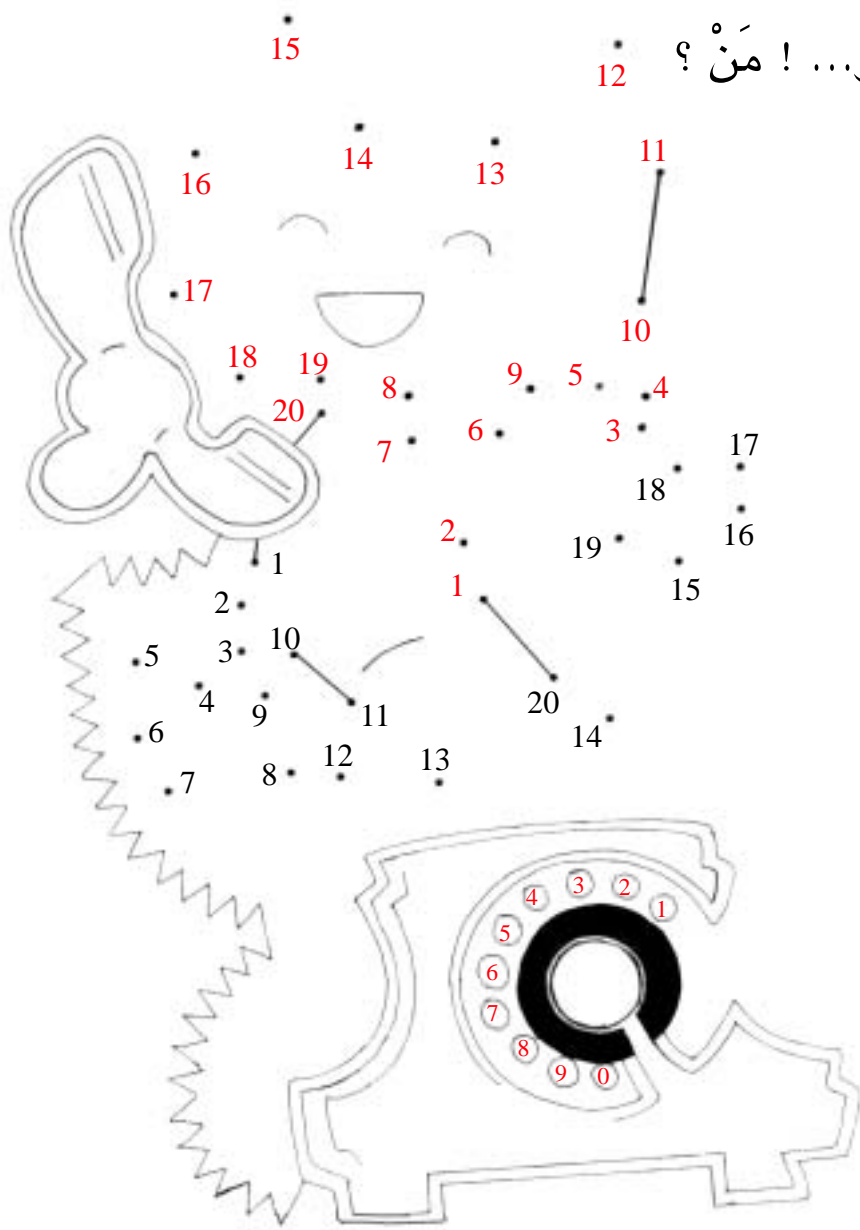

لَأَعْرِفَ مَنْ عَلَى الْهَاتِفِ أَرْبِطُ بِخَطِّ الْأَعْدَادِ السُّودَاءِ ثُمَّ الْأَعْدَادِ
الْحُمْرَاءِ مِنَ الْأَصْغَرِ إِلَى الْأَكْبَرِ .

أَبْحَثُ



.



تُرَبِّي سَوْسَنُ هَذِهِ الْأَرَانِبِ : كَمْ عَدَدُهَا ؟

.



وِيرَبِّي أَحْمَدُ هَذِهِ الْأَرَانِبِ : كَمْ عَدَدُهَا ؟

.

كَمْ عَدَدُ الْأَرَانِبِ فِي الْجُمْلَةِ ؟

أَعْمَرُ الْفَرَاعَاتِ بِمَا يُنَاسِبُ : زَارَ الطِّفْلَانِ ضَيْعَةَ خَالِهِمَا ،

فَأَهْدَى لِكُلِّ وَاحِدٍ مِنْهُمَا 3 أَرَانِبٍ . كَانَ عَدَدُ أَرَانِبِ سَوْسَنَ

أَهْدَى الْخَالَ لِسَوْسَنَ صَارَ عَدَدُ أَرَانِبِ سَوْسَنَ

كَانَ عَدَدُ أَرَانِبِ أَحْمَدَ أَهْدَى الْخَالَ لِأَحْمَدَ

صَارَ عَدَدُ أَرَانِبِ أَحْمَدَ كَانَ عَدَدُ أَرَانِبِ الطِّفْلَيْنِ

أَهْدَى الْخَالَ لِلطِّفْلَيْنِ مَعًا صَارَ عَدَدُ أَرَانِبِ الطِّفْلَيْنِ مَعًا

7	4	+
.	.	3

أَسْتَعِينُ : أُنَمُّ الْجَدْوَلَ بِمَا يُنَاسِبُ



أَتَدْرَبُ : أُكْمِلُ الْأَعْدَادَ النَّاقِصَةَ :

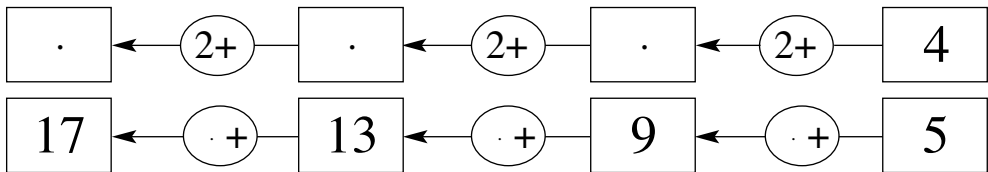

أَتَدْرَبُ



1 (أ) أَكُونُ تَجْمِيعَةً عَشْرِيَّةً وَأَتَمُّ الجَدُولَ.

(ب) أَرِبِّطُ المَجْمُوعَةَ بِالأَلْفَتَةِ الَّتِي تُنَاسِبُهَا :

11

9

13

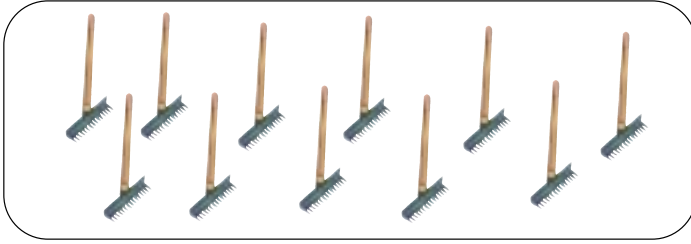

عَشْرَاتُ	أَحَادُ
.	.

2 غَرَسَ الأَطْفَالُ أَشْجَارًا. أَتَأَمَّلُ الجَدُولَ وَأَتَمُّ رَسْمَ العَنَاصِرِ :

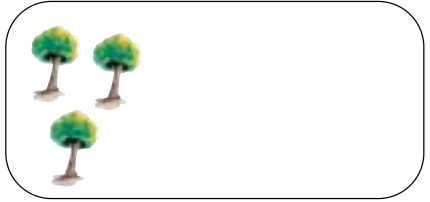
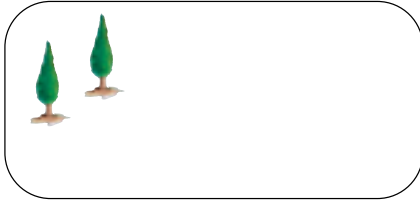

عَشْرَاتُ	أَحَادُ
1	7



عَشْرَاتُ	أَحَادُ
1	1



عَشْرَاتُ	أَحَادُ
1	5

3 قَالَتْ نَجْوَى : أَنَا سَأُسَاهِمُ بِـ 17 مِي لِشِرَاءِ مَشَاتِلِ فَضْحِكَ الجَمِيعِ :

أَحِيطُ بِحِطِّ مَغْلَقِ القِطْعِ النَقْدِيَّةِ الَّتِي قِيمَتُهَا 17 مَلِيْمًا :



أَبْحَثُ



قَدَّمَتِ الْمُعَلِّمَةُ هَذَيْنِ الْجَدْوَلَيْنِ لِحَوْلَةِ وَطَلَبَتْ مِنْهَا أَنْ تَزِيدَ 5 لِأَعْدَادِ
الْجَدْوَلِ الْأَوَّلِ وَأَنْ تَزِيدَ 4 لِأَعْدَادِ الْجَدْوَلِ الثَّانِي.

9	8	7	6	5	4	3	2	1	0	+

9	8	7	6	5	4	3	2	1	0	+

أَسَاعِدُهَا عَلَى إِتْمَامِ الْجَدْوَلَيْنِ :

أَسْتَعِينُ



أَنْتِ

4	2	0	+
.			3
.	3		1
.	.	.	5

4	2	0	+
.			3
.	2+1		1
.	.	.	5

أَحْسِبُ عَدَدَ

أَوْظَفُ



الزَّهْرَاتِ البَيْضَاءِ.

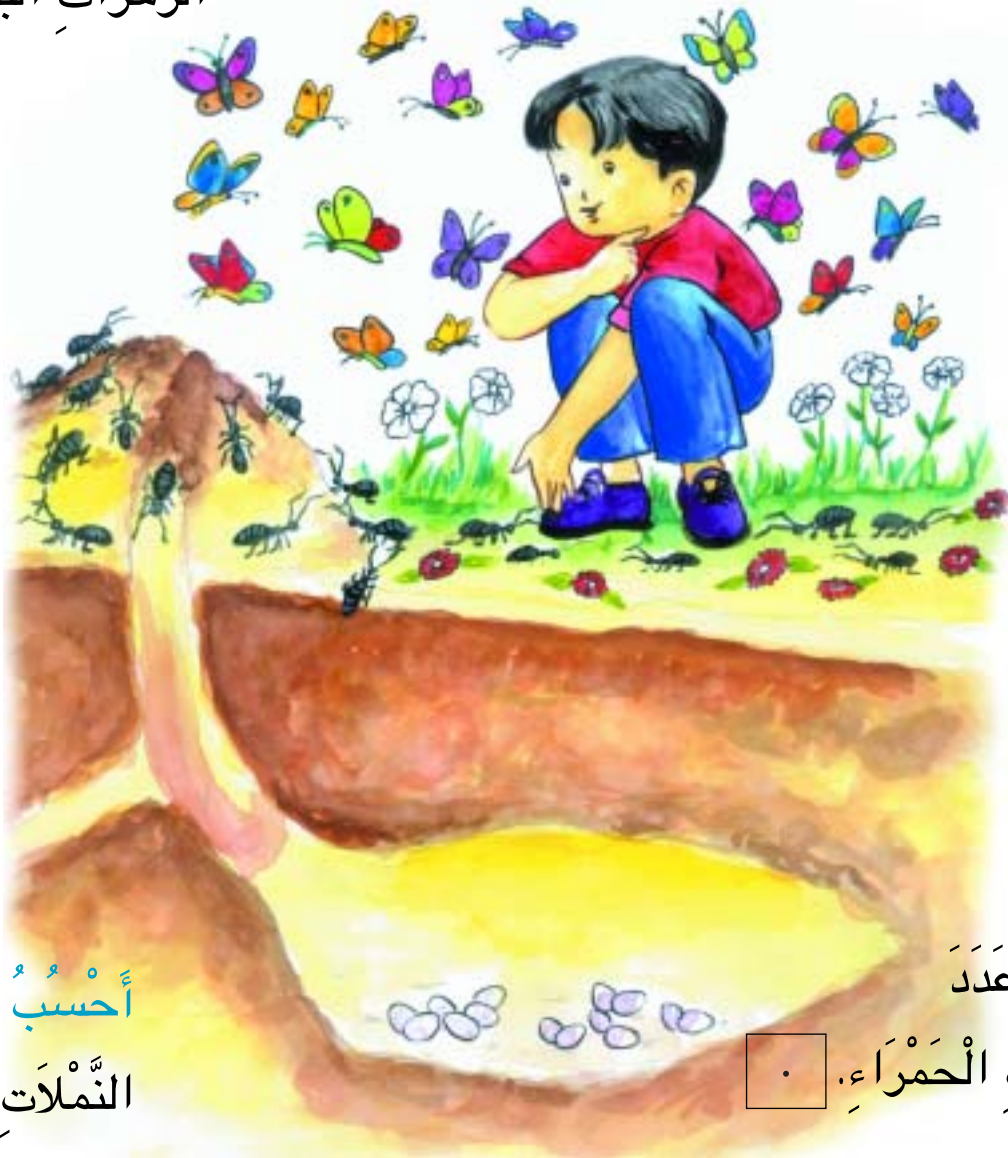

أَحْسِبُ عَدَدَ

أَحْسِبُ عَدَدَ

النَّمَلَاتِ.

الزَّهْرَاتِ الأَحْمَرَاءِ.

أَجْمَعُ عَنَاصِرَ مَجْمُوعَةِ الأَفْرَاشَاتِ عَشْرَةَ عَشْرَةَ وَأَكْتُبُهَا فِي الأُجُودِ

عَشْرَاتُ	أَحَادُ
.	.

9	8	7	6	5	4	3	2	1	0	+
			6				2			0
10										1
						5				2
		10								3
										4
	13	12			9					5
										6
16								8		7
			14							8
18									9	9

أَبْحَثُ



أَكْمَلُ تَعْمِيرَ
جَدْوَلَ الْجَمْعِ :

أَتَدْرَبُ : أَسْتَعْمِلُ جَدْوَلَ الْجَمْعِ لِأَضْعَ الْعَدَدِ الْمُنَاسِبِ مَكَانَ كُلِّ نَقْطَةٍ :



$$13 = 8 + . \quad 10 = 7 + . \quad 12 = . + 5$$

$$. = 9 + 7 \quad 11 = . + 6 \quad 12 = 7 + .$$

$$13 = 9 + . \quad 14 = . + 8 \quad . = 8 + 4$$

1

9	8	7	6	5	4	3	2	1	0	+
										0
										1
										2
										3
										4
										5
										6
										7
										8
										9

أَلْوَنُ بِالْأَحْمَرِ الْخَانَاتِ الَّتِي
سَأَكْتُبُ فِيهَا الْعَدَدَ 14
وَبِالْأَصْفَرِ الْخَانَاتِ
الَّتِي سَأَكْتُبُ فِيهَا الْعَدَدَ 10
وَبِالْأَزْرَقِ الْخَانَاتِ الَّتِي
سَأَكْتُبُ فِيهَا الْعَدَدَ 8

2

2 أَمَلًا كُلَّ فَرَاغٍ بِالْعَدَدِ الْمُنَاسِبِ .

5+		2+		1+	
↙	↘	↙	↘	↙	↘
.	0	.	0	.	0
6	1	.	1	.	1
.	2	.	2	.	2
.	3	5	.	4	.
9	.	.	4	.	4
.	5	.	5	.	5
.	6	.	6	.	6
.	7	9	.	8	.
.	8	.	8	.	8
14	.	.	9	10	.

أَوْظَّفُ 

فِي الضَّيِّعَةِ سَأَلَ الْخَالَ سَوْسَنَ : كَمْ عُمْرُكَ ؟
فَأَجَابَتْ : عُمْرِي 9 سَنَوَاتٍ وَعُمْرُ أَحْمَدَ 7 سَنَوَاتٍ وَعُمْرُ وَجْدِي
6 سَنَوَاتٍ . ضَحِكَ الْخَالَ وَقَالَ أَنَا سَأَلْتُكَ عَنْ عُمْرِكَ فَقَطُّ .
لَكِنْ كَمْ سَيَصِيرُ عُمْرُ كُلِّ وَاحِدٍ مِنْكُمْ بَعْدَ 8 سَنَوَاتٍ .

	عُمْرُ سَوْسَنَ	عُمْرُ أَحْمَدَ	عُمْرُ وَجْدِي
الآن	.	.	.
بَعْدَ 8 سَنَوَاتٍ	.	.	.

أَبْحَثُ



فِي الرَّبِيعِ خَرَجَ الْأَطْفَالُ إِلَى الْحُقُولِ : قَطَفَتْ عَلِيَاءُ 9 زَهْرَاتٍ حُمْرَاءَ
و 7 زَهْرَاتٍ بَيْضَاءَ أَمَّا أُخْتُهَا رِيمٌ فَقَدْ قَطَفَتْ 7 زَهْرَاتٍ حُمْرَاءَ وَ 9
زَهْرَاتٍ بَيْضَاءَ. - أَعْمُرُ الْفَرَغَاتِ بِمَا يُنَاسِبُ.

عَدَدُ الْأَزْهَارِ الَّتِي قَطَفَتْهَا عَلِيَاءُ :

عَدَدُ الْأَزْهَارِ الَّتِي قَطَفَتْهَا رِيمٌ :

أَقَارِنُ : + . +

أَسْتَعِينُ



اَكْتُبُ الْعَمَلِيَّاتِ الْمُنَاسِبَةَ لِلْخَانَاتِ الْمُلَوَّنةِ ثُمَّ أَقَارِنُ :

$$. = . + 8$$

$$. = 8 + .$$

+

+

8	7	6	5	+
				5
				6
				7
				8

38

أَتَمِّجْ جَدَاوِلَ جَزِيئَةً لِلْجَمْعِ تَحْتَوِي عَلَى أَكْثَرِ مِنْ وَادِيْنِ وَأَسْتَمِرُّهَا

أَجْمَعُ عَدَدَيْنِ
أَصْغَرَ مِنْ 10

4	3	5	7	9	8	+
.	6
.	9

أَتَدْرِبُ 

1  أَكْمِلُ :

9	8	5	4	+
.	11	.	7	3
13	.	9	8	4
15	.	11	.	6
.	15	12	.	7

أَوْظِّفُ 

قَدَمَتِ الْمُعَلِّمَةُ هَذِهِ الْبِطَاقَاتِ لِحَوْلَةِ.
أَقْرَأُ الْبِطَاقَاتِ وَأَكْتُبُ كُلَّ عَدَدٍ فِي الْخَانَةِ الْمُنَاسِبَةِ مِنَ الْجَدْوَلِ.

11	8	10	16
12	14	12	

مِائَةٌ وَارْبَعَةٌ

عَدَّ رَامِي صُورَهُ فَوَجَدَهَا 13 وَعَدَّ سَامِي صُورَهُ فَوَجَدَهَا 12.
قَالَتْ سَلْمَى : عَدَدَ صُورِي أَكْبَرُ مِنْ عَدَدِ صُورِ سَامِي بِ 2.

أَكْمِلُ الْفَرَاغَ بِمَا يُنَاسِبُ

أ) عَدَدُ صُورِ سَلْمَى :

ب) أُرَتِّبُ أَعْدَادَ الصُّورِ مِنَ الصَّغِيرِ إِلَى الْكَبِيرِ

.	>	.	>	.	>	.
---	---	---	---	---	---	---

ج) أَبْحَثُ عَنْ عَدَدِ الصُّورِ بِثَلَاثِ طُرُقٍ مُخْتَلَفَةٍ :

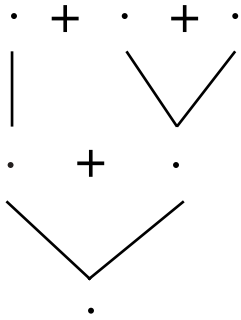

د) أَكْتُبُ مَجْمُوعَ عَدَدِ الصُّورِ مِنْ جَدِيدٍ وَأُحِيطُ رَقْمَ الْأَحَادِ بِخَطِّ مُغْلَقٍ

.	.
---	---

3 أضع عددًا مناسبًا مكان كل نقطة معتمدًا الجدول التالي :

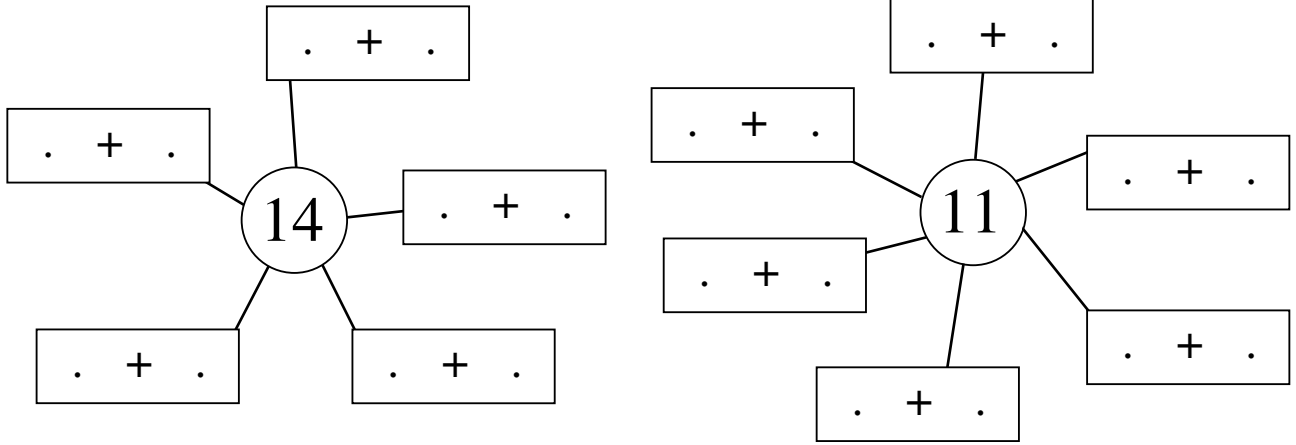

أوظف 

أكتب العمليات المناسبة للخانات الملونة :

9	8	7	6	5	4	3	2	1	+
									0
									1
									2
									3
									4
									5
									6
									7
									8
									9

أَتَسَلَّى

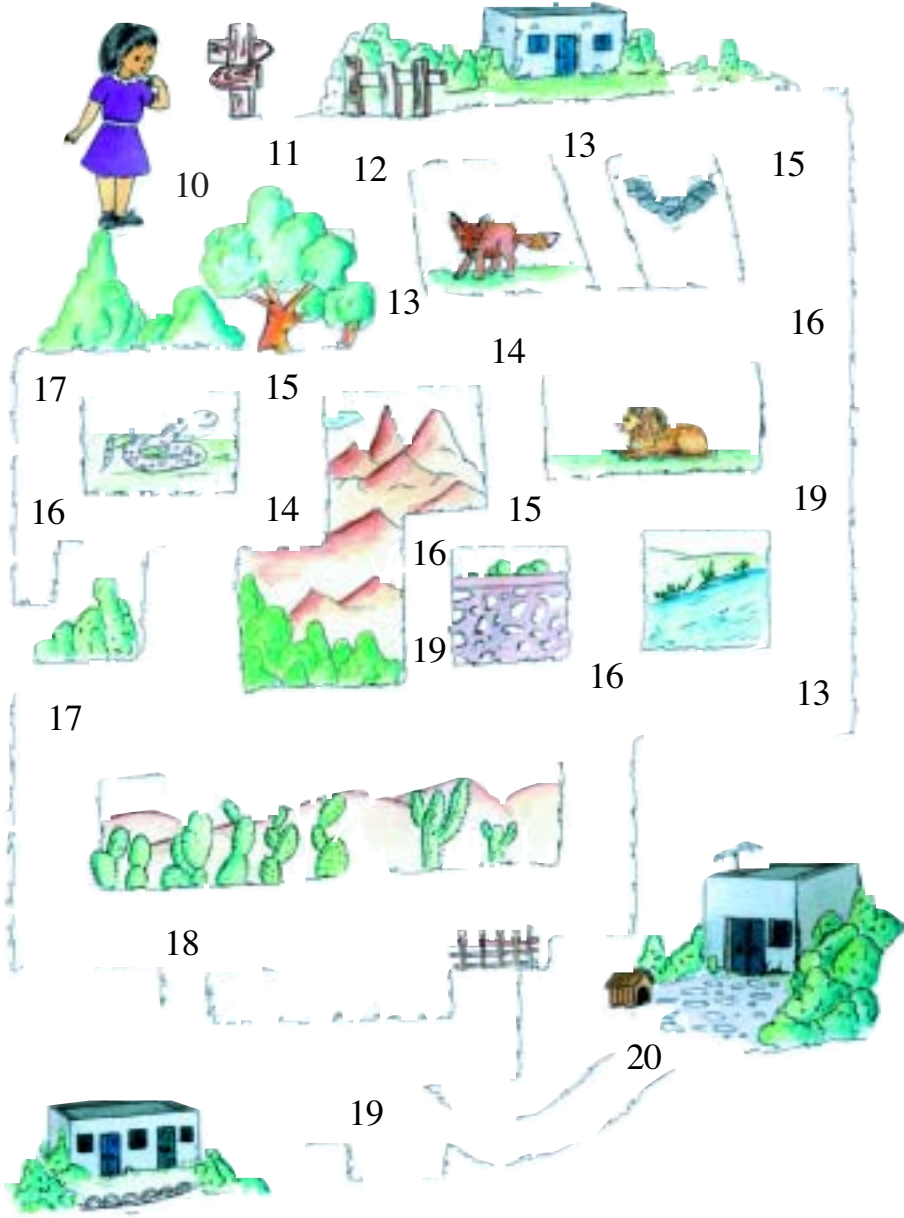

أُسَاعِدُ رَاضِيَةً عَلَى الْوُصُولِ إِلَى مَنْزِلِهَا. هِيَ تَسْلُكُ الطَّرِيقَ غَيْرَ الْأَعْدَادِ مِنْ
10 إِلَى 20 مُرْتَبَةً. (مَعَ الْعِلْمِ أَنَّهَا تَسْتَعْمَلُ كُلَّ رَقْمٍ مَرَّةً وَاحِدَةً)

أَتَدْرِبُ : أَضَعُ الْعَدَدَ الْمُنَاسِبَ مَكَانَ كُلِّ نَقْطَةٍ :



1

. = 8 + 4 = 4 + 8 4 + . = 2 + 4 . + 4 = 4 + 5

. = . + 5 = 5 + 9 9 + . = 3 + 9 . + 0 = 0 + 8

. = . + . = 5 + 6 . + 8 = . + 6 7 + 3 = . + 7

2

أَرِبُّطُ بِخَطِّ كُلِّ كِتَابَةٍ جَمْعِيَّةٍ بِالْعَدَدِ الْمُنَاسِبِ :

4 + 1	9	7 + 8
5 + 7	5	7 + 5
1 + 4	11	0 + 9
9 + 0	12	8 + 3
3 + 8	15	8 + 7
	18	

أَوْظِّفُ : أَصِلُ بِخَطِّ الْكِتَابَاتِ الَّتِي تَدُلُّ عَلَى نَفْسِ الْعَدَدِ .



3

11 .	• 10 + 9 •	• 4 + 5 •	• خَمْسَةَ عَشَرَ •
9 .	• 8 + 7 •	• 9 + 10 •	• تِسْعَةٌ •
15 .	• 5 + 4 •	• 7 + 8 •	• إِحْدَى عَشَرَ •
19 .	• 6 + 5 •	• 5 + 6 •	• تِسْعَةَ عَشَرَ •

$2 + 6 + 8$

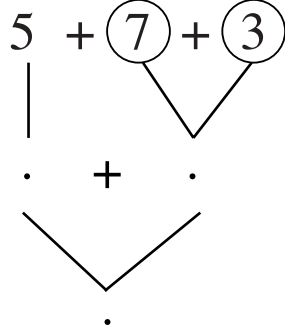

2 **أَحْيِطُ بِـ** **كُلِّ وَاحِدٍ**
 مِنْ عَدَدَيْنِ
 مَجْمُوعَهُمَا 10 وَأَنْتُمْ

أَوْظَّفُ



وَضَعَتِ الْأُمُّ السَّمَكَ الَّذِي شَرَّتَهُ فِي الْمَطْبَخِ لِتُنْظِفَهُ.

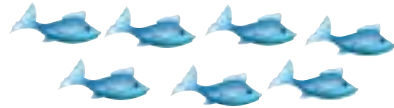
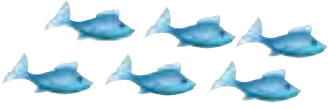

يَحْسِبُ سَامِي عَدَدَ السَّمَكَاتِ بِالطَّرِيقَةِ الَّتِي تَعَلَّمَهَا فِي الْقِسْمِ
 أُسَاعِدُهُ

السَّمَكَاتُ

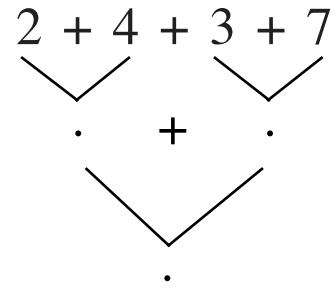
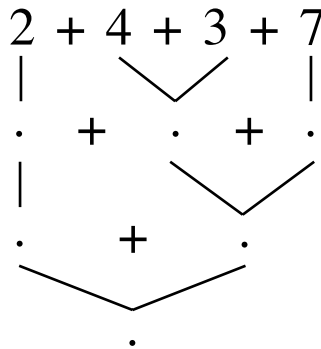
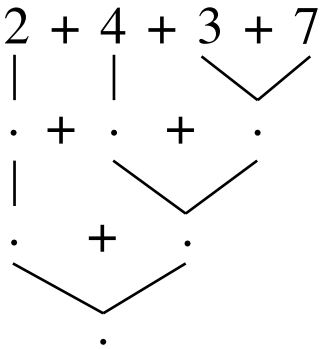

أَتَخَيَّرُ الْوَضْعِيَّةَ الَّتِي تَسْتَوْجِبُ تَوْظِيفَ بَعْضِ مَكْتَسَبَاتِي
أَرَادَ وَجَدِي أَنْ يَقْرَأَ قِصَّةً فَوَجَدَ بَعْضَ صَفْحَاتِهَا مَفْصُولَةً.



أُسَاعِدُهُ عَلَى تَرْتِيبِ هَذِهِ الصَّفْحَاتِ

(أ) أَجِيبُ بِـ "نَعَمْ" أَوْ "لَا"

* أَجْمَعُ الْأَعْدَادَ : 7 , 4 , 9 , 5

* أَقَارِنُ الْأَعْدَادَ : 7 , 4 , 9 , 5

* أُرْتَبُ الْأَعْدَادَ : 7 , 4 , 9 , 5 : مِنْ الْأَصْغَرِ إِلَى الْأَكْبَرِ

* أُرْتَبُ الْأَعْدَادَ : 7 , 4 , 9 , 5 : مِنْ الْأَكْبَرِ إِلَى الْأَصْغَرِ

(ب) أَضَعُ عَلَامَةَ (X) أَمَامَ الْإِجَابَةِ الصَّحِيحَةِ.

$9 > 7 > 5 > 4$ أَوْ $4 < 5 < 7 < 9$ أَوْ $4 < 5$ وَ $7 < 9$

(ج) أَضَعُ مَكَانَ النُّقْطَةِ الْعَلَامَةَ (X) أَمَامَ مَا سَأَسْتَعْمَلُهُ لِتَرْتِيبِ

الْأَعْدَادِ مِنْ الْأَكْبَرِ إِلَى الْأَصْغَرِ. < + >

أَضَعُ الْعَلَامَةَ الْمُنَاسِبَةَ فِي عَمَلِيَّةِ التَّرْتِيبِ.

اَتَدْرَبُ



1 اَكْتُبِ بِالْأَرْقَامِ : سَبْعَةَ عَشَرَ : . . . وَاحِدٌ : . . . تِسْعَةٌ : . . .

. . . ثَلَاثَةَ عَشَرَ : . . . ثَمَانِيَةَ عَشَرَ : . . . أَحَدَ عَشَرَ : . . .

2 تَلْبَسُ فِدْوَى عِقْدًا جَمِيلًا أَحْضِ وَأَكْمِلْ رَسْمَ الْخَرَزِ حَسَبَ الْمَطْلُوبِ :

عَشْرَاتُ	أَحَادُ
1	5

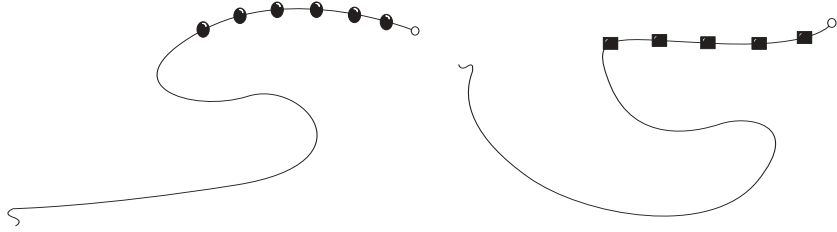

3 أَضِعْ العَلَامَةَ (X) فِي الخَانَةِ المُنَاسِبَةِ :

						أَرْبَعَةَ عَشَرَ
						10
						خَمْسَةَ عَشَرَ
						سَبْعَةٌ
						4
						ثَلَاثَةَ عَشَرَ

أَبْحَثُ



أَلْحِظْ مَجْمُوعَاتِ الثَّمَرَاتِ
اَكْتُبِ الأَعْدَادَ الْمُنَاسِبَةَ فِي اللَّافِتَاتِ ثُمَّ أَجْمَعُ

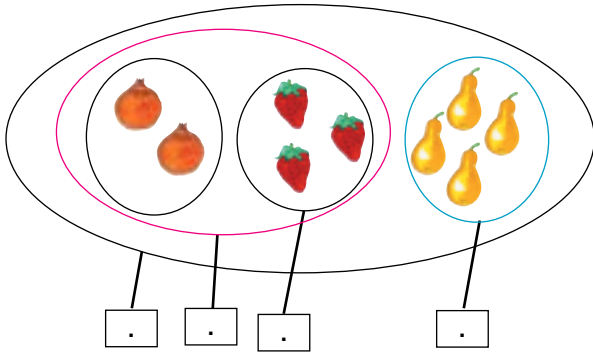

$$\cdot = (\cdot + \cdot) + \cdot$$

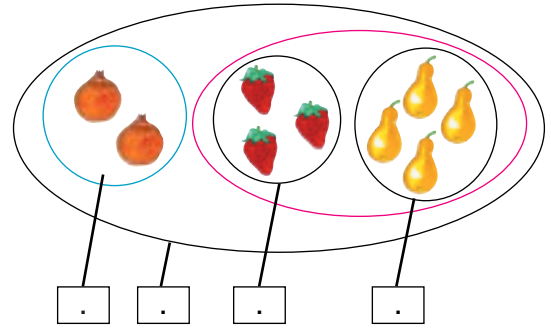

$$\cdot = \cdot + (\cdot + \cdot)$$

أَتَدْرِبُ



1 أَرَادَ الأَطْفَالُ شِرَاءَ كَعْكَةٍ فَقَدَّمَ كُلُّ طِفْلِ نِقُودَهُ :

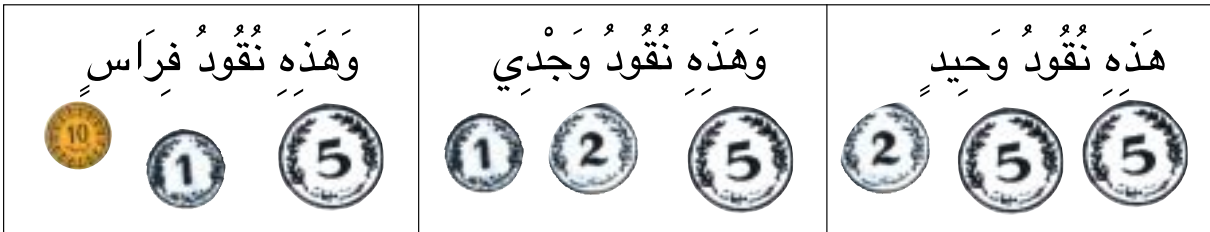

أَجْمَعُ :

$$\cdot = \cdot + (\cdot + \cdot)$$

$$\cdot = \cdot + (\cdot + \cdot)$$

$$\cdot = 2 + (5 + 5)$$

$$\cdot = (\cdot + \cdot) + \cdot$$

$$\cdot = (\cdot + \cdot) + \cdot$$

$$\cdot = (2 + 5) + 5$$

أَبْحَثُ



أَكْتُبُ عددَ الأَقْمِصَةِ

أَكْتُبُ عددَ السَّرَاوِيلِ

= > , <

أُقَارِنُ بَيْنَ العَدَدَيْنِ بِوَضْعِ إِحْدَى العَلَامَاتِ :

. . .

أَتَدْرَبُ



1

أُعْجِبُ كَرِيمٌ بِهَذِهِ اللُّعْبِ المَعْرُوضَةِ :

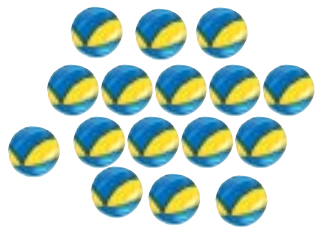
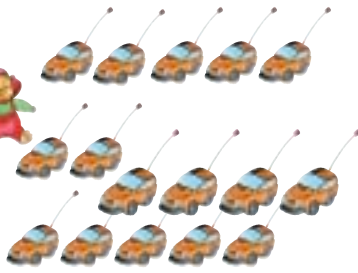

أَكْتُبُ عددَ السِّيَّارَاتِ :

أَكْتُبُ عددَ الدُّوَامَاتِ :

أَكْتُبُ عددَ الكُرَاتِ :

أَكْتُبُ عددَ الدَّبَابَةِ :

أُرْتِبُ الأَعْدَادَ مِنَ الأَكْبَرِ إِلَى الأَصْغَرِ :

. < . < . < .

ابْحَثْ



اتَّامَلْ المَشْهَدَ

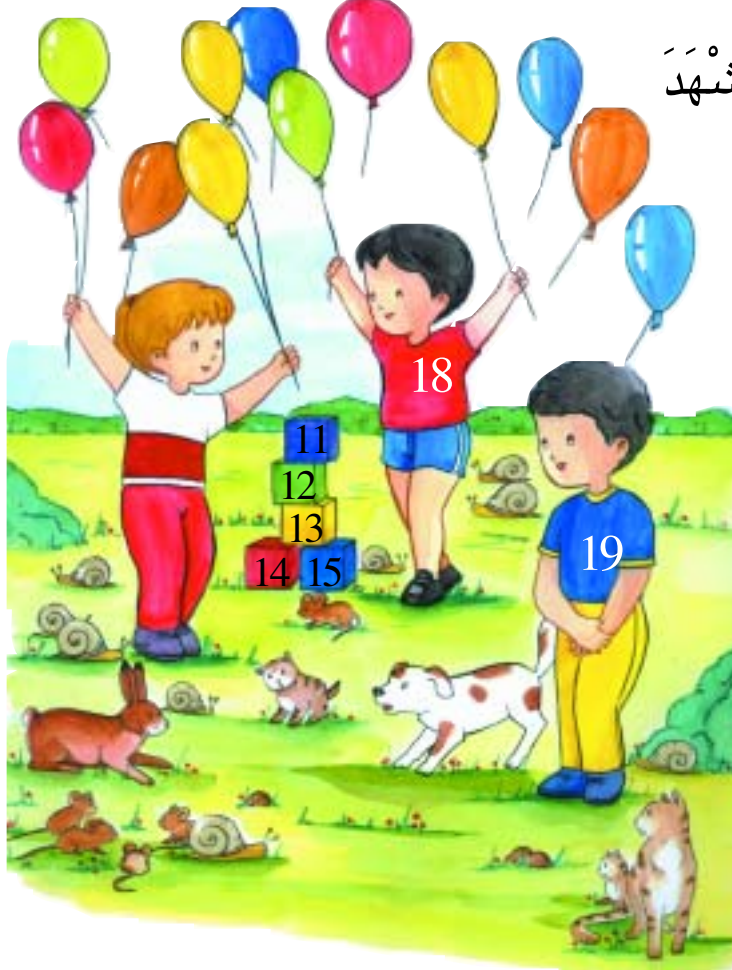

اَكْتُبْ : عَدَدُ النُّفَخَاتِ عَدَدُ الأَحْلَازِينِ عَدَدُ الأَفْرَانِ

أَنْسُخِ الأَعْدَادَ المَكْتُوبَةَ عَلَى المَكْعَبَاتِ فِي الجَدْوَلِ

عَشْرَاتُ	أَحَادُ
.	.

اَكْتُبِ العَدَدَيْنِ المَكْتُوبَيْنِ عَلَى صِدَارِي الطِّفْلَيْنِ بِالأَحْرُوفِ

5 أَنْتَقِلْ بِوَأَسِطَةِ سَهْمٍ مِنَ العَدَدِ إِلَى العَدَدِ الأَكْبَرِ الَّذِي يَلِيهِ.

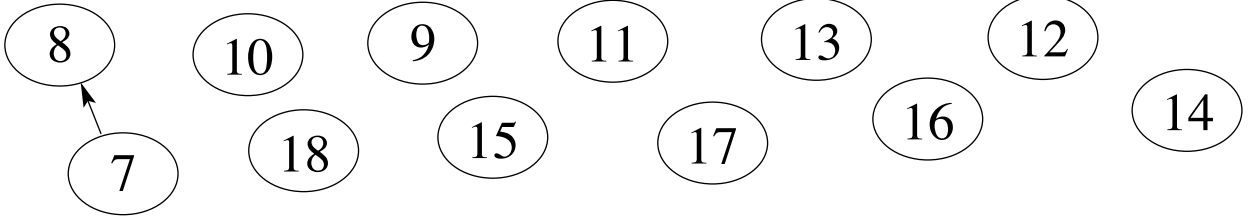

6 أَضِعْ عَدَدًا زَوْجِيًّا مُنَاسِبًا مَكَانَ كُلِّ نُقْطَةٍ

18 > . > . > 12

7 أَضِعْ عَدَدًا فَرْدِيًّا مُنَاسِبًا مَكَانَ كُلِّ نُقْطَةٍ

11 < . < . < . < 19

أَوْظَّفُ



فَازَ كَرِيمٌ فِي المُسَابَقَةِ. فَأَخَذَ الطِّفْلَانِ يَرْتَبَانِ
المَبَالِغَ المَالِيَّةَ الَّتِي يَمْلِكَانِهَا وَهِيَ:

13مي - 18مي - 11مي - 15مي - 9مي - 19مي

أُرْتَبُ هَذِهِ المَبَالِغَ المَالِيَّةَ مِنَ الأَكْبَرِ إِلَى الأَصْغَرِ.

. < . < . < . < . < .

أَضِعْ فِي دَائِرَةِ الأَعْدَادِ الأَكْبَرِ مِنْ 9 وَالأَصْغَرِ مِنْ 15

أَوْظَّفُ

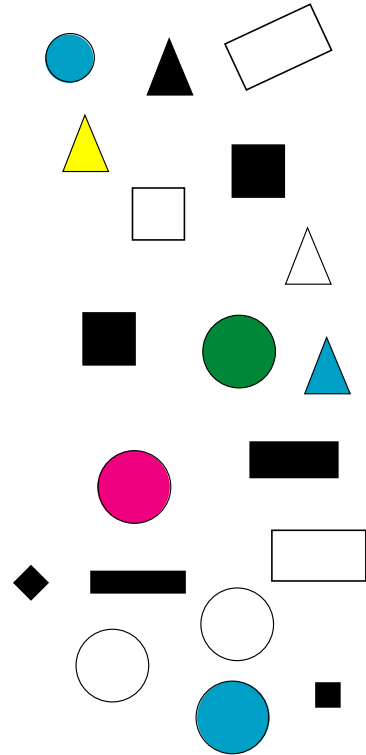

أُحِيطُ بِخَطِّ مُغْلَقٍ وَأَكْتُبُ عِدَدَ العُنَاصِرِ فِي اللِّافِتَةِ :

مَجْمُوعَةَ الطُّيُورِ. مَجْمُوعَةَ الحَيَوَانَاتِ الَّتِي لَهَا 4 قَوَائِمُ مَجْمُوعَةَ الأشْكَالِ الهندِسيَّةِ. مَجْمُوعَةَ أثاثِ البَيْتِ. 

أَتَدْرَبُ : شَرْتُ أُمِّي أَيْضًا 15 صَحْفَةً ذَاتِ لَوْنَيْنِ أُصَوِّرُ هَذِهِ الصِّحَافَ :

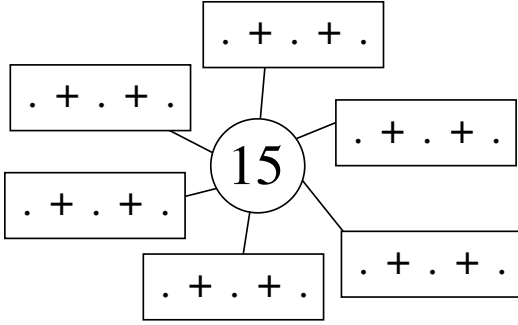

1

أَجْزَى الْمَجْمُوعَةِ
وَأَتَمُّ الْكِتَابَاتِ الْجَمْعِيَّةِ :

قَالَتْ الأُمُّ لِفَدْوَى : « الآنَ ! اذْهَبِي إِلَى عُرْفَتِكِ وَأَتَمِّي عَمَلَكِ »
فَتَوَجَّهَتْ نَحْوَ الطَّائِلَةِ وَشَرَعَتْ فِي العَمَلِ . أَتَمَّ

2

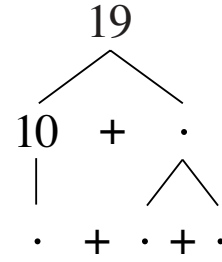
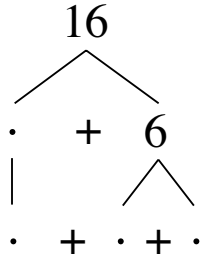
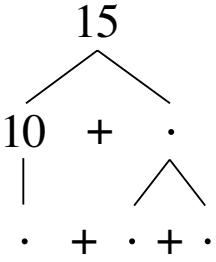

أَعْمَرُ فَرَاحَاتِ الجَدَاوِلِ حَسَبَ المَطْلُوبِ

3

هَذِهِ أَعْدَادٌ

14	12	10	8	6	4	2	0
.

2+

هَذِهِ أَعْدَادٌ

15	13	11	9	7	5	3	1
.

2+

2 أَكْتُبُ الأَعْدَادَ النَّاqِصَةَ لأَحْصِلُ فِي كُلِّ مَرَّةٍ عَلَى ثَلَاثَةِ أَعْدَادٍ مُتتَالِيَةٍ

.	10	.	.	6
18	.	.	14	7
.	.	16	.	8

3 صَعَدَ الطِّفْلَانِ المَدْرَجَ دَرَجَةً دَرَجَةً لِلوُصُولِ إِلَى الطَّائِقِ الأَوَّلِ : هَذَا جُزْءٌ مِنَ المَدْرَجِ. أُوَاصِلُ عَلَيْهِ كِتَابَةَ الأَعْدَادِ مُرْتَبَةً.

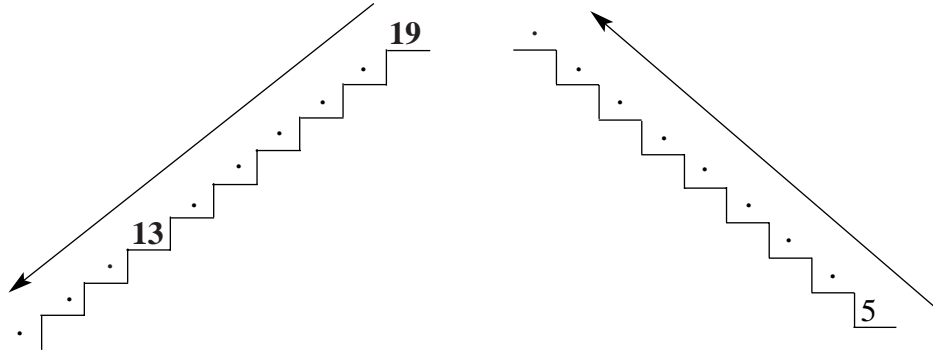

4 أُعْجِبَ الطِّفْلَانِ بِلُعْبَةٍ كَهْرَبَائِيَّةٍ. قَالَتْ فَاطِمَةُ سَنُنْجِزُ هَذِهِ التَّمَارِينَ وَمَنْ يُقَدِّمُ إِجَابَةً صَحِيحَةً يَأْخُذُ هَذِهِ اللُّعْبَةَ :

أُسَاعِدُ الطِّفْلَيْنِ عَلَى وَضْعِ العَلَامَةِ المُنَاسِبَةِ أَوْ العَدَدِ المُنَاسِبِ :

19 . 5 + 14	. > 13 > .	15 < . + 9
14 . 16	. < 16 < .	3 + 10 = .
6 + 3 . 7	18 . . 11	. > 8

أَسْأَلُ

الْوَنُّ الْمَنَاطِقَ حَسَبَ التَّعْلِيمَاتِ التَّالِيَةِ :

- * الْمُنْطَقَةُ الَّتِي بِهَا مَجْمُوعٌ يُسَاوِي 18 تَلَوَّنُ بِالْوَنِّ الْأَخْضَرِ
- * الْمُنْطَقَةُ الَّتِي بِهَا مَجْمُوعٌ يُسَاوِي 15 تَلَوَّنُ بِالْوَنِّ الْأَحْمَرَ
- * الْمُنْطَقَةُ الَّتِي بِهَا مَجْمُوعٌ يُسَاوِي 19 تَلَوَّنُ بِالْوَنِّ الْأَبْيَضِ
- * الْمُنْطَقَةُ الَّتِي بِهَا مَجْمُوعٌ يُسَاوِي 13 تَلَوَّنُ بِالْوَنِّ الْأَزْرَقِ

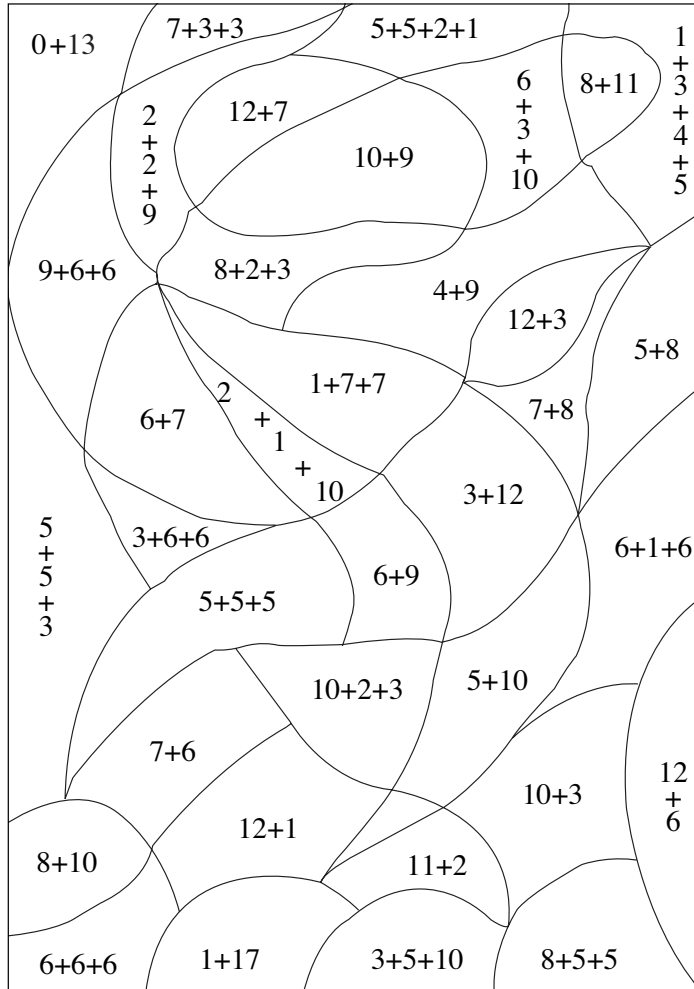

أَبْحَثْ



		11	
.	+	.	5 + 6
.	+	.	. + 4
.	+	.	. + .
.	+	.	. + .
.	+	.	. + 10
.	+	.	. + .

أَجْزِيْ هَذِهِ الْمَجْمُوعَةَ إِلَى
مَجْمُوعَتَيْنِ وَأَكْتُبْ فِي الْجَدْوَلِ
كُلَّ الْكِتَابَاتِ الْجَمْعِيَّةِ.

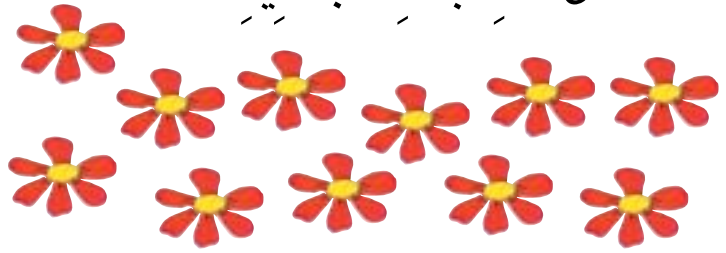

أَسْتَعِينُ : هَذِهِ أَوَانِي لَوْضِعِ الْحَلِيبِ : زَرْقَاءُ وَبَيْضَةٌ اللَّوْنِ مَعْرُوضَةٌ بِالْمَغَازَةِ.

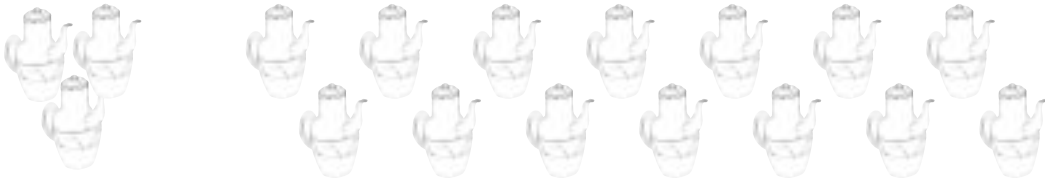

أَلْوَنُ عَدَدًا مِنْهَا بِالْأَزْرَقِ وَالْبَاقِي بِالْبَيْضِ

وَأَكْتُبُ الْعَمَلِيَّةَ . = . + .

أَتَّصُورُ بَعْضَ الْإِمْكَانِيَّاتِ وَأَكْتُبُ الْعَمَلِيَّاتِ الْمُوَافِقَةَ.

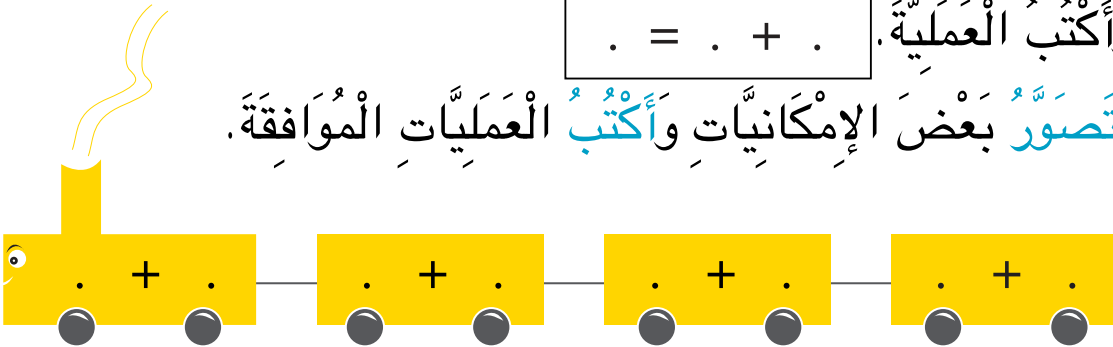



تَمَلِكُ عَزِيزَةً الْقِطْعَ النَّقْدِيَّةَ التَّالِيَةَ :

أَحْسِبُ قِيَمَتَهَا : مِي



وَيَمَلِكُ زِيَادُ الْقِطْعَ النَّقْدِيَّةَ التَّالِيَةَ :

أَحْسِبُ قِيَمَتَهَا : مِي

تَمَلِكُ عَزِيزَةً وَزِيَادُ مَعًا : . = . + . مِي

أ) أُمَثِّلُ الْمَبْلَغَ الَّذِي يَمَلِكُهُ زِيَادُ وَعَزِيزَةُ بِأَقْلَّ عَدَدٍ مِنَ الْقِطْعِ النَّقْدِيَّةِ :

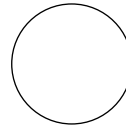
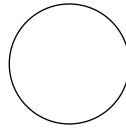
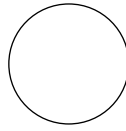
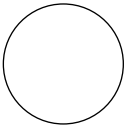

ب) أُمَثِّلُهُ بِ 4 قِطْعٍ :

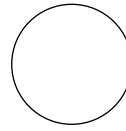
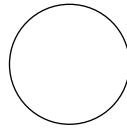
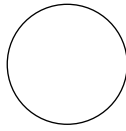
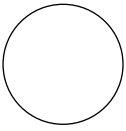
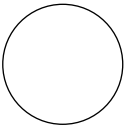

ج) أُمَثِّلُهُ بِ 5 قِطْعٍ :

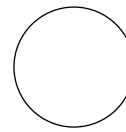
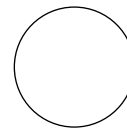
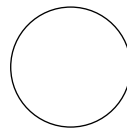
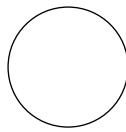
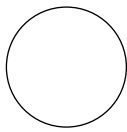
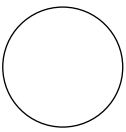

د) أُمَثِّلُهُ بِ 6 قِطْعٍ :

أَرَادَ الطِّفْلَانِ شِرَاءَ قِطْعَةٍ حَلْوَى فَقَالَ لهُمَا التَّاجِرُ : "يَنْقُصُكُمَا 2 مِي."

أَحْسِبُ ثَمَنَ قِطْعَةِ الْحَلْوَى

4

أَتِمِّمْ :

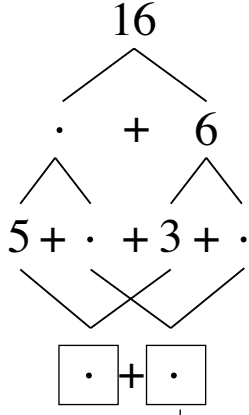

.....
 14 هُوَ نِصْفُ 14
 14 هُوَ ضِعْفُ

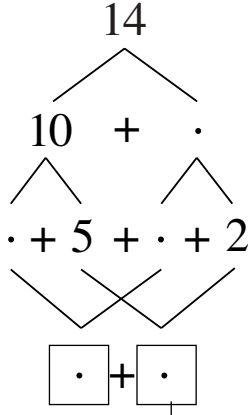

.....
 14 هُوَ نِصْفُ 14
 14 هُوَ ضِعْفُ

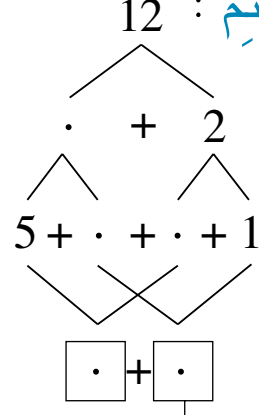

.....
 12 هُوَ نِصْفُ 12
 12 هُوَ ضِعْفُ

أَقْرَأْ :

أَوْظَّفْ

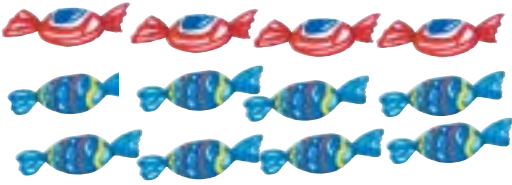

قَالَتْ لِي أُمِّي : لَقَدْ شَرَيْتُ لَكَ حَلْوَى

أَكْتُبُ عِدَدَ قِطْعِ الْحَلْوَى :

أَخَذْتُ فَدْوَى قِطْعًا وَأَعْطْتُ أُخْتَهَا

قِطْعًا وَأَبَقْتُ لِأَخِيهَا قِطْعًا.

أَكْتُبُ بَعْضَ الْإِمْكَانِيَّاتِ

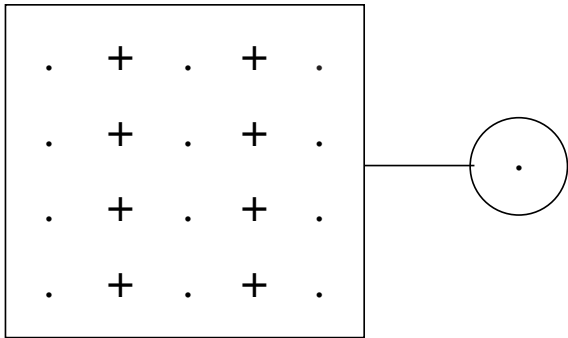

عِدَدَ قِطْعِ الْحَلْوَى مِنْ هَذَا النَّوعِ هُوَ ضِعْفُ عِدَدِ قِطْعِ الْحَلْوَى مِنْ هَذَا

أَبْحَثُ



تَحْتَفِلُ الْعَائِلَةُ بِنَجَاحِ سَامِي عِلَامَاتُ الزِينَةِ فِي كُلِّ مَكَانٍ حَتَّى
فِي الْحَدِيقَةِ.

كَمْ عِدَدُ النَّفَاحَاتِ ؟

كَمْ عِدَدُ الْمُثَلَّثَاتِ ؟

أَجْمَعُ عَشْرَةَ عَشْرَةَ ثُمَّ أَكْتُبُ الْعِدَدَ فِي جَدُولِ الْمَنَازِلِ .

أَقُومُ بِنَفْسِ الْعَمَلِ لِأَعْرِفَ عِدَدَ النُّجُومِ

ثُمَّ عِدَدَ النَّفَاحَاتِ وَأَخِيرًا عِدَدَ الْأَعْلَامِ .

عَشْرَاتُ	أَحَادُ
.	.

عُمُرُ إِيمَانَ 15 سَنَةً وَعُمُرُ أُخْتِهَا سِنَاءَ 12 سَنَةً وَعُمُرُ أَمِيرَةَ 19 سَنَةً
أَمَّا مُحَمَّدٌ فَهُوَ أَصْغَرُ مِنْ سِنَاءَ بِسَنَةِ وَاحِدَةٍ.
كَمْ عُمُرُ مُحَمَّدٍ ؟

أَقَارِنُ بَيْنَ عُمُرِ إِيمَانَ وَعُمُرِ سِنَاءَ : 15 . 12

أَقَارِنُ بَيْنَ عُمُرِ سِنَاءَ وَعُمُرِ أَمِيرَةَ : 12 . 19

أَقَارِنُ بَيْنَ عُمُرِ أَمِيرَةَ وَعُمُرِ إِيمَانَ : 19 . 15

اَكْتُبُ اسْمَ الْأَصْغَرِ سِنًا :

اَكْتُبُ اسْمَ الْأَكْبَرِ سِنًا :

ارْتَبِ الْأَطْفَالَ مِنْ الْأَصْغَرِ سِنًا إِلَى الْأَكْبَرِ سِنًا.

ارْبِطْ بَيْنَ كُلِّ عُنْصُرٍ مِنَ الْمَجْمُوعَةِ الْأُولَى بِعُنْصُرٍ مِنَ الْمَجْمُوعَةِ

الثَّانِيَةِ حَسَبَ الْعِلَاقَةِ "ضِعْفٌ لـ"

8 .

9 .

7 .

6 .

. 18

. 16

. 14

. 12

49

أَقْرَأِ الْعُقُودَ إِلَى 90 : وَأَكْتُبْهَا

أَعِدُّ الْعُقُودَ
صُعُودًا نَزُولًا

3 أَرِبْطُ بِسَهْمٍ بَيْنَ الْعِقْدِ وَالِاسْمِ الْمُنَاسِبِ :

أَرْبَعُونَ

ثَمَانُونَ

تِسْعُونَ

سِتُّونَ

سَبْعُونَ

50

80

70

40

60

90

أَوْظَّفُ 

بَقِيَ لِيُوسُفَ بَعْدَ شِرَاءِ النُّفَاقَاتِ 90 مِي.

أُحِيطُ بِخَطِّ مَغْلَقِ الْمَبْلَغِ الَّذِي بَقِيَ لِيُوسُفَ وَأَكْتُبُ قِيَمَتَهُ فِي لَافِتَةٍ.

أَزِيدُ لِكُلِّ مَبْلَغٍ مِنَ الْمَبَالِغِ الْأُخْرَى قِطْعًا نَقْدِيَّةً لِيُصْبِحَ مُسَاوِيًا : لـ 90 مِي.



مِائَةٌ وَتِسْعَةٌ وَعِشْرُونَ

أَتَسَلَّى

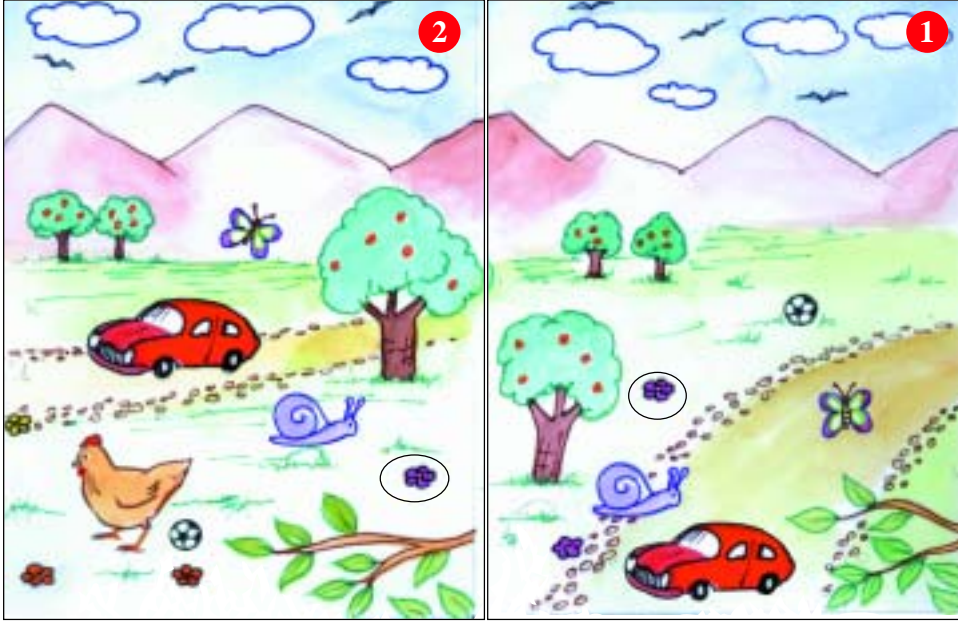

1 **أَتَأَمَّلُ** جَيْدًا الْمَشْهَدَيْنِ وَأُحِيطُ بِخَطِّ مَغْلَقِ الصُّورِ الْمُتَشَابِهَةِ .
أَقْتَدِي بِالْمِثَالِ : الْوَرْدَةُ الْمُحَاطَةُ بِالْخَطِّ الْمَغْلَقِ .

2 **أَلَوْنُ** الصُّورَةِ الَّتِي تُشْبِهُ الرَّسْمَ فِي الْإِطَارِ الْأَوَّلِ

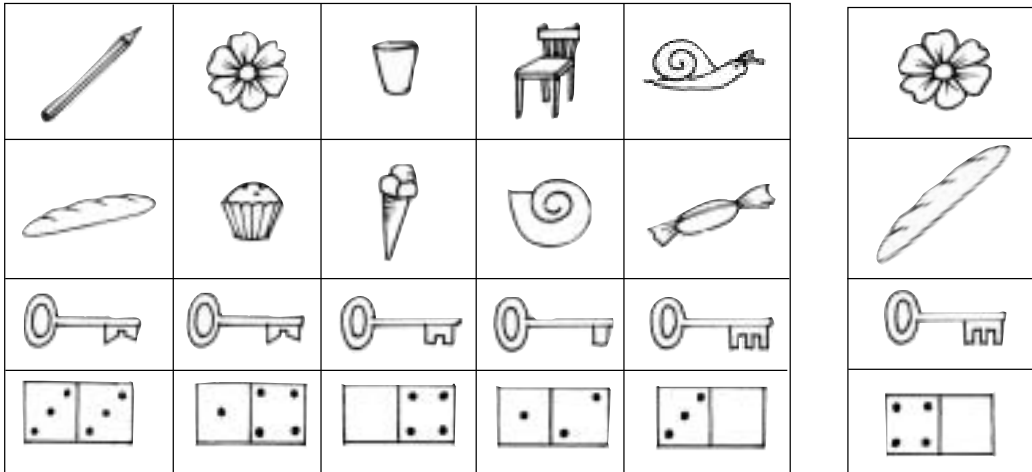

أَتَدْرَبُ



1

هَلْ تَكْفِي الْخِرْزُ لِإِعَادَةِ نَظْمِ الْعِقْدِ

أَلَوْنُ الْإِجَابَةِ الصَّحِيحَةِ. نَعَمْ لَا

أُكْمَلُ تَصْوِيرَ الْخِرْزَاتِ النَّاقِصَةِ

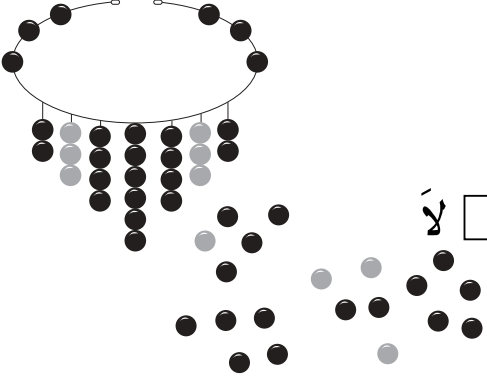

2

يَمْلِكُ رَامِي مَبْلَغَ 70 مِي مُمَثَّلًا بِالْقِطَعِ النَّقْدِيَّةِ التَّالِيَةِ :

أَرَادَ رَامِي تَفْكِكَ الْمَبْلَغِ الَّذِي يَمْلِكُهُ بِطَرِيقَتَيْنِ مُخْتَلِفَتَيْنِ

أُسَاعِدُهُ عَلَى ذَلِكَ :

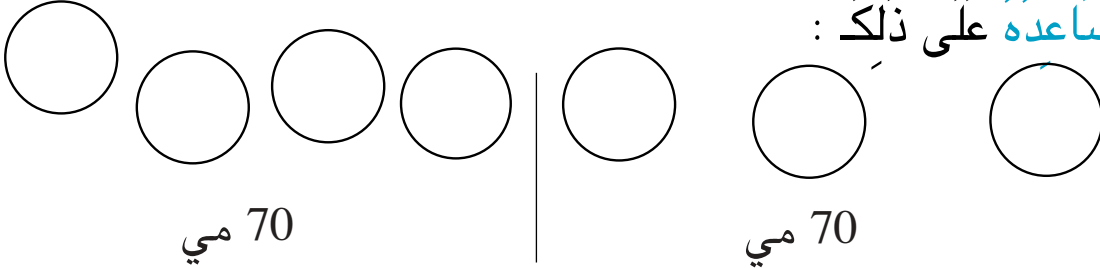

3

اسْتَعَانَ رَامِي بِصَدِيقِهِ سَامِي لِحَلِّ الْمَشْكِلِ. أَكْمَلُ تَعْمِيرَ الْجَدْوَلِ :

$$20 = 10 + 10$$



ضِعْفُهُ	نِصْفُهُ	الْعَدَدُ
		10
40		
	20	

أَتَدْرَبُ : تُرِيدُ وَحِيدَةً أَنْ تَلْبَسَ هَذَا الْعَقْدَ. أَعِدُّ حَبَاتِهِ وَأَكْتُبِ الْعَدَدَ
بِالْجَدْوَلِ. أَرَسِّمُ حَبَاتِ عَقْدِ مَرِيَمَ : عَدْدُهَا 40. 1



عَشْرَاتُ	أَحَادُ
.	.



2 أَكْتُبُ فِي الْخَانَةِ الْفَارِغَةِ الْعَدَدَ بِالْأَرْقَامِ أَوْ بِالْحُرُوفِ.

الْعَدَدُ بِالْحُرُوفِ	الْعَدَدُ بِالْأَرْقَامِ
	70
عَشْرُونَ	
خَمْسُونَ	
	60
	80
ثَلَاثُونَ	
تِسْعُونَ	

أَتَسَلَّى

عَلِيٌّ مَاهِرٌ فِي الْقِرَاءَةِ وَفِي الْحِسَابِ أَيْضًا :

40	60	90
30	80	50
70	10	20

ر	م	أ
س	ح	د
ب	ي	ت

كُلُّ حَرْفٍ فِي الْجَدْوَلِ الْأَوَّلِ يُقَابِلُهُ عَقْدٌ فِي الْجَدْوَلِ الثَّانِي.
أَرْتَبُ الْأَعْدَادَ مِنَ الْكَبِيرِ إِلَى الصَّغِيرِ لِأَحْصُلَ عَلَى جُمْلَةٍ مُفِيدَةٍ
أَكْتُبُهَا

.....



رَغِبَ رَامِي أَنْ يَحْسُبَ الْعِدَدَ الْجُمْلِيَّ لِلْمُشَارِكِينَ فِي الْإِسْتِعْرَاضِ مَعَ الْمُتَفَرِّجِينَ ثُمَّ أَنْ يُفَكِّكَ النَتِيجَةَ إِلَى عُقُودِ

أُسَاعِدُ رَامِي

عِدَدُ الْعُقُودِ

عِدَدُ الْجُمْلِيِّ لِلْأَشْخَاصِ

أَتَدْرِبُ



1 أَضَعُ مَكَانَ النُّقْطَةِ إِحْدَى عَلامَاتِ المُقَارِنَةِ :

$$40 + 30 . 80 \qquad 10 . 90 \qquad 80 . 70$$

$$30 + 30 . 60 \qquad 50 . 50 \qquad 40 . 30$$

2 أَعْطَى الأبُ النُّقُودَ الباقِيَةَ لولَدِهِ : أَكْتُبُ قِيَمَةَ كُلِّ مَجْمُوعَةٍ مِنَ القِطَعِ
النَّقْدِيَّةِ فِي الفَرَاغِ ثُمَّ أَضَعُ عَلامَةَ المُقَارِنَةِ بَيْنَ العَدَدَيْنِ :

.....

3 أَرَادَ سَفِيَانُ كِتَابَةَ جَمِيعِ العُقُودِ مِنْ 10 إِلَى 90 مُرتَّبَةً مِنَ الأصْغَرِ
إِلَى الأكبرِ ثُمَّ مِنَ الأكبرِ إِلَى الأصْغَرِ:

90	40	.	.	10
----	---	---	---	---	----	---	---	----

.	.	.	.	50	.	.	.	90
---	---	---	---	----	---	---	---	----

4 يَمْلِكُ كُلُّ فَلَاحٍ 90 حَيَوَانًا أُعْمِرُ فَرَاحَاتِ الْجَدُولِ بِالْعُقُودِ النَّاقِصَةِ.

بَقْرَةٌ	خُرُوفًا	نَعَجَةً	
60	.	20	عَلِيٌّ
30	.	.	عُمَرُ
.	40	.	مُحَمَّدٌ

أَوْظَّفُ



1 يَمْلِكُ رَامِي 90 مِي وَتَمْلِكُ سَلْمَى 80 مِي

أ) أَمْتَلُ كُلَّ مَبْلَغٍ بِثَلَاثِ قِطَعٍ نَقْدِيَّةٍ.

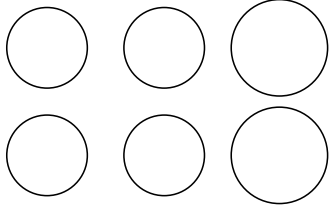

90 مِي

80 مِي

ب) أَكْتُبُ الْقِيَمَةَ الْمَالِيَّةَ لِأَصْغَرِ الْقِطَعِ النَّقْدِيَّةِ الَّتِي مَثَلَتْهَا

2 امْتَطَى 30 رَجُلًا وَ 40 امْرَأَةً وَ 20 طِفْلًا "الْمِثْرُو الْخَفِيفَ"

أَطْرَحُ سُؤَالَ

أُجِيبُ عَنْهُ

أَبْحَثُ



كَلَّفَ الْمُعَلِّمُ الْأَطْفَالَ بِجَمْعِ أَعْوَادِ ثِقَابٍ مُسْتَعْمَلَةٍ لِاسْتِغْلَالِهَا فِي الْعَدِّ.



لَا ! غَيْرُ صَاحِبِ
أَنَا أَعْوَادِي أَكْثَرُ

سَلْمَى

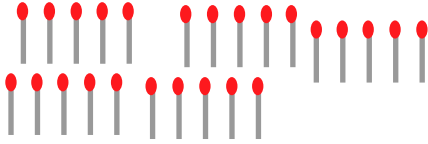

سَلْمَى

عَشْرَاتُ	أَحَادُ
.	.



أَنَا جَمَعْتُ أَعْوَادَ
ثِقَابٍ أَكْثَرَ مِنْكَ

مُحَمَّدُ

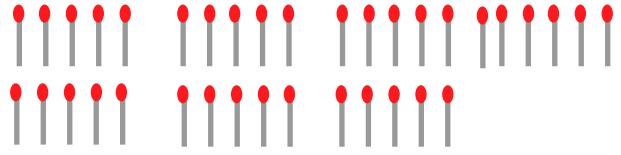

مُحَمَّدُ

عَشْرَاتُ	أَحَادُ
.	.

أَتَمُّ الْجَدُولَيْنِ لِاتِّعْرَفِ
عَدَدِ أَعْوَادِ كُلِّ وَاحِدٍ.

أَتَدْرِبُ

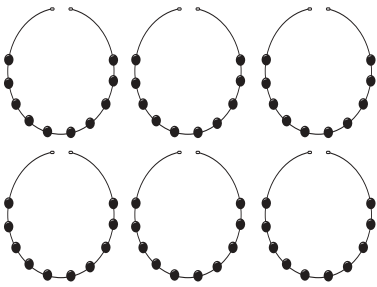

1 أَكْتُبُ الْأَعْدَادَ الْمُمَثَّلَةَ بِالْجَدُولِ ثُمَّ بِاللَّفْتَةِ.

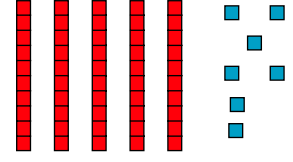
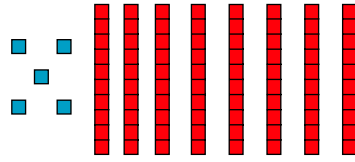

عَشْرَاتُ	أَحَادُ
.	.

عَشْرَاتُ	أَحَادُ
.	.

عَشْرَاتُ	أَحَادُ
.	.

أَبْحَثُ



بَعْدَ الزَّوَالِ

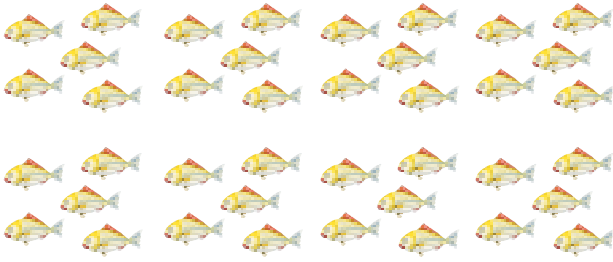

صَادَ الْأَبُ سَمَكَاتٍ فِي الصَّبَاحِ وَسَمَكَاتٍ أُخْرَى بَعْدَ الزَّوَالِ.

عَشْرَاتٌ	أَحَادٌ	
.	.	فِي الصَّبَاحِ
.	.	بَعْدَ الزَّوَالِ

أَكْتُبُ الْعَدَدَيْنِ فِي الْجَدْوَلِ.

أُقَارِنُ الْعَقْدَيْنِ بِاسْتِعْمَالِ الْعَلَامَةِ الْمُنَاسِبَةِ : > = < 40 . 20

أَسْتَعِينُ



. 0 < 80 < . 0

. > 40 > .

أَكْتُبُ فِي الْفَرَاغِ الْعِقْدَ الْمُنَاسِبَ :

مِائَةٌ وَ أَرْبَعَةٌ وَثَلَاثُونَ

4 مَنْ أَنَا؟ أَقْرَأُ مَا يُوجَدُ دَاخِلَ الْخَطِّ الْمَغْلَقِ وَأَكْتُبُ الْعِدَدَ مَكَانَ النَّقَاطِ.

أَنَا عِدَدٌ مَوْجُودٌ
بَيْنَ 53 وَ 55

أَنَا عِدَدٌ أَتَكُونُ مِنْ 4
عَشْرَاتٍ وَ 9 أَحَادٍ

أَنَا عِدَدٌ مَوْجُودٌ
مُبَاشَرَةً قَبْلَ 30

أَنَا عِدَدٌ مَوْجُودٌ
مُبَاشَرَةً بَعْدَ 79

أَوْظَّفُ: يَسْكُنُ رَامِي وَسُعَادُ الْعِمَارَةَ الْأُولَى وَتَسْكُنُ سَلْمَى الْعِمَارَةَ الثَّانِيَةَ.

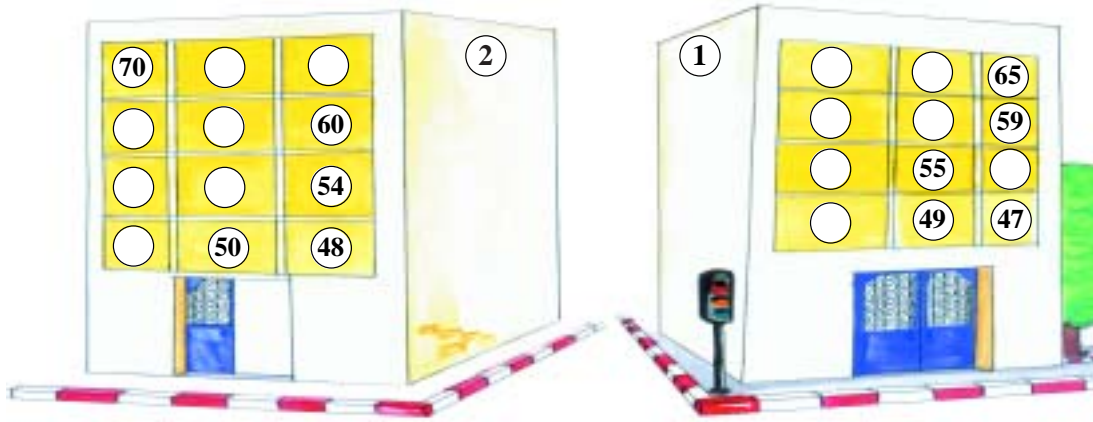

أَتَأَمَّلُ الْأَعْدَادَ الْمَكْتُوبَةَ ثُمَّ أَكْتُبُ الْأَعْدَادَ النَّاقِصَةَ.

عِدَدُ شُقَّةِ رَامِي وَسُعَادِ يَتَكُونُ مِنْ رَقْمَيْنِ مُتَسَاوِيَيْنِ:

فَالشُّقَّةُ تُوجَدُ فَوْقَ الشُّقَّةِ عِدَدُ: وَتَحْتَ الشُّقَّةِ عِدَدُ:

عِدَدُ الشُّقَّةِ الَّتِي تَسْكُنُ فِيهَا سَلْمَى رَقْمُ أَحَادِهِ صِفْرٌ وَهِيَ فِي الطَّابِقِ الرَّابِعِ:

العقد الذي يلي	العدد	العقد الذي يسبق
.	26	.
.	13	.
.	34	.
.	46	.
.	52	.
.	81	.

4 أَكْتُبُ الْعُقْدَ الَّذِي
يَسْبِقُ مُبَاشَرَةً أَوْ
يَلِي مُبَاشَرَةً عَدَدًا
مُحَدَّدًا.

أَوْظَّفُ 

طَلَبْتُ سُمِّيَّةَ مَنْ أَحْيَاهَا أَنْ يُعَمِّرَ مَعَهَا الْجَدُولَ.
(أ) أَسَاعِدُهُ:

50	40	30	10	20	+
.	10
.	40

(ب) أَحِيطُ بِخَطِّ مُغْلَقٍ أَكْبَرَ عَقْدٍ وَأَضَعُ فِي مَثَلْتِ أَصْغَرَ عَقْدٍ فِي
الْخَانَاتِ الَّتِي سَاعَمَرُهَا.

أَمِيزُ الْمُعْطِيَّاتِ وَثِيْقَةَ الصَّلَاةِ بِالْوَضْعِيَّةِ

فِي مَدْرَسَتِنَا قِسْمَانِ لِلسَّنَةِ الْأُولَى رَسَمْنَا الْجَدْوَلَ التَّالِيَّ.

عَدَدِ الْبَنَاتِ	عَدَدِ الْأَوْلَادِ	
12	13	السَّنَةُ الْأُولَى " فَرَأَشَات "
11	12	السَّنَةُ الْأُولَى " طُيُور "

- أ - أَضَعُ فِي إِطَارِ كُلِّ سُؤَالٍ يَتَوَافَقُ مَعَ الْمُشْكَلِ
- مَا هُوَ عَدَدُ تَلَامِيذِ السَّنَةِ الْأُولَى بِالْمَدْرَسَةِ ؟
 - مَا هُوَ عَدَدُ الذُّكُورِ فِي الْقِسْمَيْنِ ؟
 - مَا هُوَ عَدَدُ تَلَامِيذِ السَّنَةِ الْأُولَى فَرَأَشَات ؟

ب - أَطْرَحُ سُؤَالَاً وَأُجِيبُ عَنْهُ.

السُّؤَالُ :

الإِجَابَةُ :

الْعَمَلِيَّةُ :

52

أَكُونُ الْأَعْدَادَ ذَاتِ رَقْمَيْنِ وَأَكْتُبُهَا

أَجْمَعُ عَقْدَيْنِ

2 أَكُونُ مَجْمُوعَةً كَمَّهَا مَكْتُوبٌ بِالْجَدْوَلِ.

عَشْرَاتُ	أَحَادُ
3	7

عَشْرَاتُ	أَحَادُ
4	2

3 أَلَوْنُ بِالْأَحْمَرِ الْكِتَابَةَ الَّتِي تُمَثِّلُ 97 وَبِالْأَصْفَرِ الْكِتَابَةَ الَّتِي تُمَثِّلُ 79
وَبِالْأَزْرَقِ الْكِتَابَةَ الَّتِي تُمَثِّلُ 65 وَالْكِتَابَةَ الَّتِي تُمَثِّلُ 56.

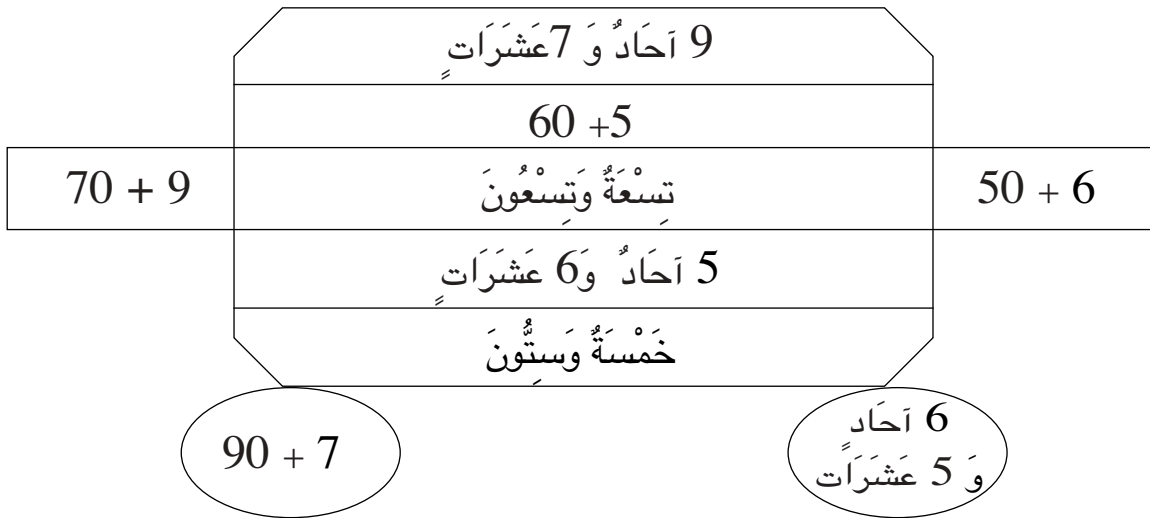

أَسْتَعِينُ



	عَشْرَاتُ	أَحَادُ		
+	3	7		
	1	.		
	.	5		

أَسْتَعِينُ بِالْعُصَيَّاتِ وَالْمُرَبَّعَاتِ وَأُكْمِلُ الْجَدُولَ.

أَتَدْرَبُ: أَفَكِّكُ الْأَعْدَادَ وَأَنْجِزُ الْعَمَلِيَّةَ عَمُودِيًّا ثُمَّ أَتَمُّ الْكِتَابَتَيْنِ.



عَشْرَاتُ	أَحَادُ		
6	8	$\begin{array}{r} \\ + \\ 60 + + 8 + 2 \\ \hline + = \end{array}$	1
2	1		
.	.	$\begin{array}{r} 45 \\ + \\ \\ + 20 + \\ \hline + = 45 \end{array}$	

2 رَمَى مُحَمَّدٌ قُرْصِيَهُ فَوَقَعَا فِي الْخَانَتَيْنِ: 13 وَ 25 أَرَادَ بَقِيَّةَ الْأَطْفَالِ
أَنْ يَعْرِفُوا الْمَجْمُوعَ فَوَضَعُوا الْعَمَلِيَّاتِ كَمَا يَلِي :

$$\begin{array}{r} 13 \\ + \\ 25 \\ \hline \end{array}$$

$$\begin{array}{r} 13 \\ + \\ 25 \\ \hline \end{array}$$

$$\begin{array}{r} 13 \\ + \\ 25 \\ \hline \end{array}$$

أَشْطَبُ الْوَضْعِ الْخَاطِيَّ

1 أَلْوَنُ أَكْبَرَ الْعَدَدَيْنِ :

2

أَكْتُبُ كُلَّ الْأَعْدَادِ
الَّتِي رَقْمَ عَشْرَاتِهَا
.....7

3

فِي أَيِّ عَدَدٍ تَفَكَّرُ
سَلِّمِي ؟

4

أَكْتُبُ عَدَدَ قِطْعِ
الْحَلْوَى الَّتِي
أَصْبَحْتُ عِنْدَ
رِيْمٍ

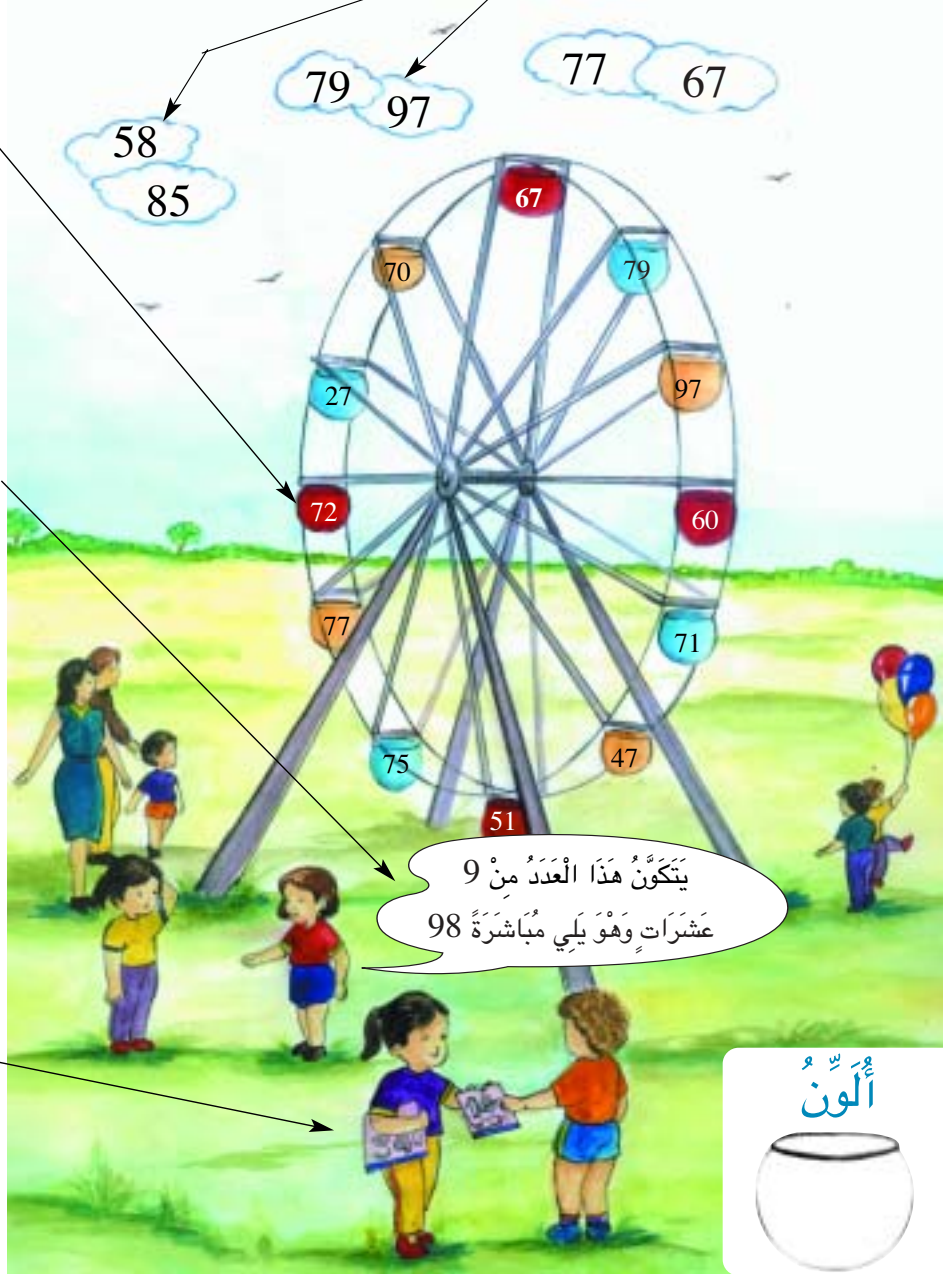

أَلْوَنُ



أفك الأعداد من 0 إلى 99 وأرکبها
أرتب الأعداد من 0 إلى 99 وأقارنهما

مجموع عددين أحدهما
عقد والآخر ذو رقمين



أبحث

أكتب في اللفظة العدد المناسب لكل

2 أمثل العدد المكتوب

46

33



تمثيل

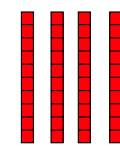
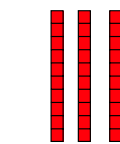
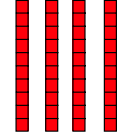
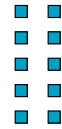
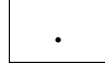
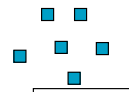

أدرب :



1 أضع العلامة (X) في الخانة المناسبة.

					تسعة وسبعون
					سبعة وتسعون
					ثمانية وستون
					ثمانية وتسعون
					خمسون

أَبْحَثْ 

الْأَطْفَالُ يَلْعَبُونَ يَوْمَ الْعُطْلَةِ :

لِخَوْلَةَ قُرْصَانَ أَحْمَرَ
لِسَعَادَ قُرْصَانَ أَخْضَرَ
لِمُحَمَّدَ قُرْصَانَ أَصْفَرَ
لِحَمَزَةَ قُرْصَانَ أَزْرَقَانَ

رَمَى الْأَطْفَالُ أَقْرَاصَهُمْ عَلَى اللَّوْحَةِ

	● 31	● 26		● 24	● 12
18		22	13		● 23
	11	● 14		● 33	53
10	25		16	22	● 42

أَحْسِبْ مَجْمُوعَ نِقَاطِ كُلِّ وَاحِدٍ :

● حَمَزَةٌ	● مُحَمَّدٌ	● سَعَادٌ	● خَوْلَةٌ

51	33	66	72	64	52	43	36	22	15	+
										22
										13

5 أتم الجدول

6 أضع العلامة المناسبة: (= ، < ، >) مكان النقطة :

64 . 66 51 . 51 61 . 61 34 . 43
41 . 51 28 . 38 18 . 28 85 . 58

7 أضع العلامة المناسبة: (= ، < ، >) مكان النقطة :

30 + 30 . 40 + 20 12 + 42 . 20 + 34
22 + 7 . 20 + 7 80 + 6 . 5 + 80

8 أجد عدداً محصوراً بين عددين

أحصر عدداً بين عددين
... < 33 < ...
... < 13 + 12 < ...

26 > . > 12 + 10
32 > . > 26



9 أرادت سمية أن تكتب أعداداً ذات رقمين باستعمال الأرقام التي باللائفات :

4 3 6

أساعد سمية على كتابة أعداد بهذه الأرقام

أكتب أعداداً

أرتب الأعداد

3 أَجْرِي الْعَمَلِيَّاتِ التَّالِيَةَ :

$$\begin{array}{r} 20 \\ + 16 \\ + 2 \\ \hline \end{array} \quad \begin{array}{r} 12 \\ + 4 \\ + 51 \\ \hline \end{array} \quad \begin{array}{r} 5 \\ + 31 \\ + 32 \\ \hline \end{array} \quad \begin{array}{r} 22 \\ + 21 \\ + 23 \\ \hline \end{array}$$

4 يَبْحَثُ مِيمي عَنْ أَقْصَرَ مَسَلِكٍ لِلْوُصُولِ إِلَى السَّمَكَةِ. أَسَاعِدُهُ عَلَى الْمَسَلِكِ عَمُودِي لِعَمَلِيَّتِي الْجَمْعِ ثُمَّ أَجْرِيهِمَا.

$$\begin{array}{r} + \quad \cdot \quad \cdot \\ \cdot \quad \cdot \\ \hline \cdot \quad \cdot \end{array} \quad \begin{array}{r} + \quad \cdot \quad \cdot \\ \cdot \quad \cdot \\ \hline \cdot \quad \cdot \end{array}$$

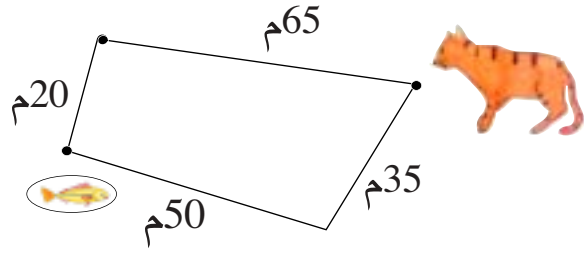

أَوْظَّفُ : وَجَدَ سَامِي فِي مَجَلَّةٍ لِلأَطْفَالِ الشَّبَكَةَ التَّالِيَةَ فِي جَمْعِ الأَعْدَادِ.

أ) أَحْسِبْ مَعَهُ فِي الشَّبَكَةِ مَجْمُوعَ كُلِّ عَدَدَيْنِ فِي الأِتِّجَاهَيْنِ وَأُجْرِي الْعَمَلِيَّاتِ عَمُودِيًّا.

$$\begin{array}{r} + \quad \cdot \quad \cdot \\ \cdot \quad \cdot \\ \hline \cdot \quad \cdot \end{array} \quad \begin{array}{r} + \quad \cdot \quad \cdot \\ \cdot \quad \cdot \\ \hline \cdot \quad \cdot \end{array} \quad \begin{array}{r} + \quad \cdot \quad \cdot \\ \cdot \quad \cdot \\ \hline \cdot \quad \cdot \end{array} \quad \begin{array}{r} + \quad \cdot \quad \cdot \\ \cdot \quad \cdot \\ \hline \cdot \quad \cdot \end{array}$$

ب) أُرْتَبِّ هَذِهِ الأَعْدَادَ مِنَ الأَكْبَرِ إِلَى الأَصْغَرِ.

ج) أَكْتُبُ العَدَدَ الَّذِي يَحْتَلُّ المُرَبَّعَ الأَوْسَطَ.

مِائَةٌ وَ أَرْبَعَةٌ وَأَرْبَعُونَ

أ) اَكْتُبْ فِي الْفَرَاغِ قِيَمَةَ الْقِطْعِ النَّقْدِيَّةِ.

قِطْعُ رِيَمَ	قِطْعُ سَامِي
.....

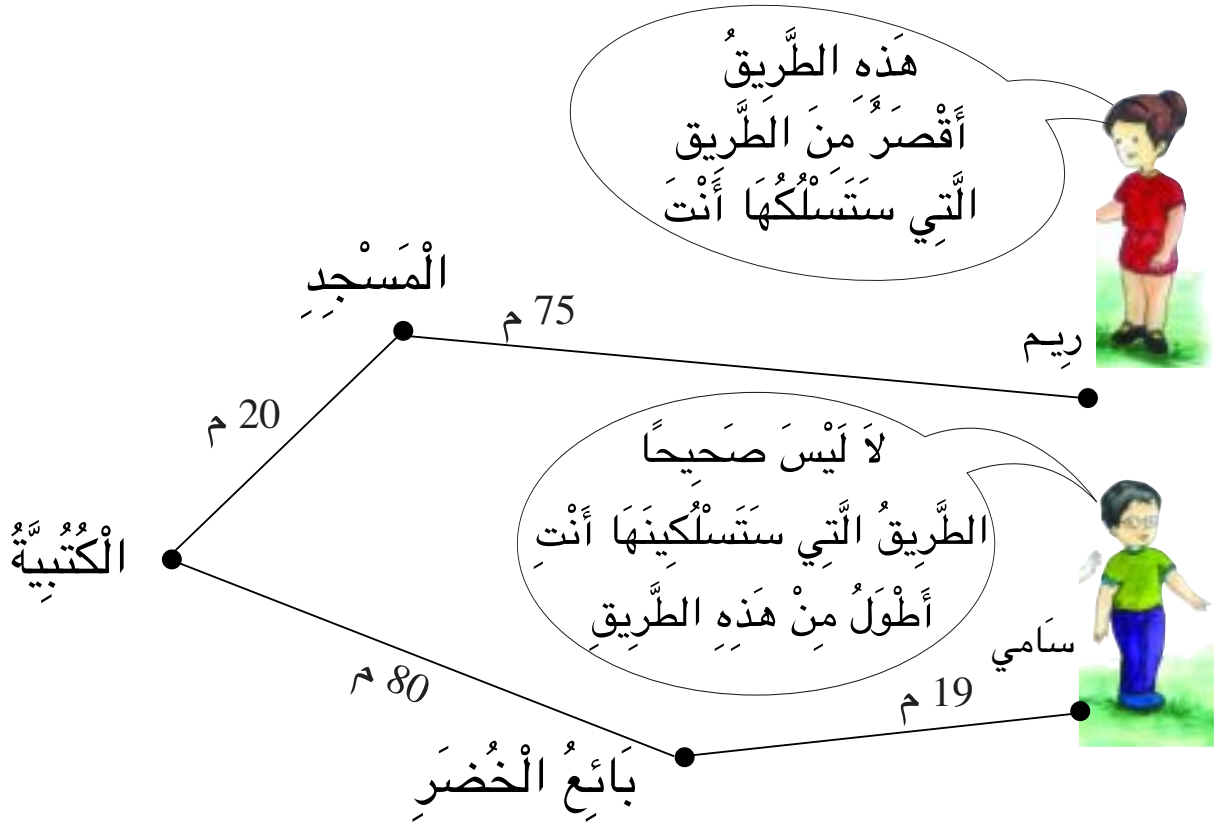

تُرَى أَيُّ الطَّرِيقَيْنِ أَطْوَلُ .

56

أفكِّ الأعداد من 0 إلى 99 وأركبها
أرتب الأعداد من 0 إلى 99 وأقارنها

مجموع عددين أحدهما
عقد والآخر ذو رقمين

2 أربط كل عددين مكتوبين بنفس الأرقام

19 63 46 42 43 34 25 91
64 24 52 92 29 36



3 أكمل الأعداد الناقصة.

44 33 22

20 + .

12 + .

20 + .

12 + .

4 أفكِّ تفكيكاً حراً

$$. + . = 72$$

$$. + . = 27$$

$$. + . = 44$$

مائة وستة وأربعون



أُنْتِجُ وَضْعِيَّةً اِنْتِطَاقًا مِنْ وَضْعِيَّةٍ مَرْسُومَةٍ

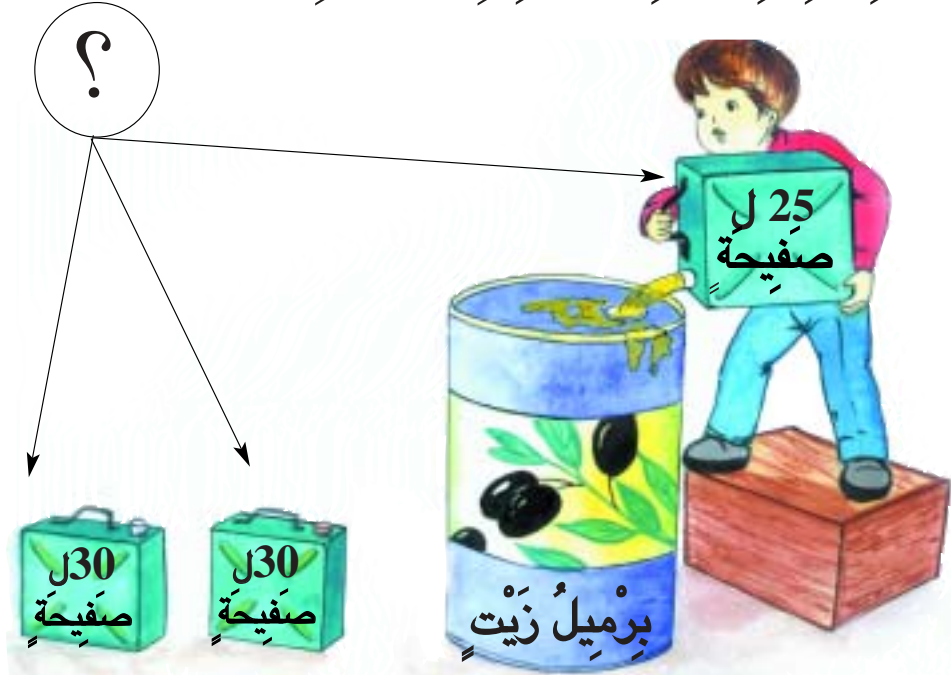

(أ) اَكْتُبْ نَصَّ الْوَضْعِيَّةِ

.....

.....

.....

(ب) اَبْحَثْ عَنْ حَلِّهَا

.....

.....

.....

56

أفكك الأعداد من 0 إلى 99 وأركبها
أرتب الأعداد من 0 إلى 99 وأقارنهما

مجموع عددين أحدهما
عقد والآخر ذو رقمين

أوظف



30			
33			
63	.		
73	.		
83	.	.	34
93	.	.	55

20			
22			
62	.		
72	.		23
.	28		24
.	29		25

10			
11			
61	16	21	12
71	17	31	13
81	18	41	14
91	19	51	15

40			
44			
.	.		
.	47		
.	.		
94	.	.	.

الأحظ الترتيب ثم أتم الجداول:

- (أ) أكتب الأعداد المتتالية في الخانات الملونة بالأصفر
(ب) أكتب مقلوب كل عدد في الخانات الحمراء
(ج) لا يكتب شيء في الخانات المشطوبة

يمكن للفراشة أن تصل إلى الزهرة بالمرور من التربيعات التي بها
مجموع محصور بين 21 و50

10 + 11	20 + 2	60 + 4	13 + 2	40 + 50	26 + 32	56 + 43
4 + 5	15 + 12	30 + 5	32 + 6	39 + 1	48 + 1	30 + 20
25 + 33	50 + 6	6 + 12	23 + 70	43 + 2	40 + 8	61 + 25



مائة وثمانية وأربعون